

Lee el siguiente texto y contesta las preguntas correspondientes. Puedes leerlo las veces que lo necesites. También puedes hacer anotaciones.

El ladrón y el perro

Al entrar de noche un ladrón en una casa, el perro que había en ella empezó a ladrar, y para que se callase le echó un pedazo de pan. El perro le dijo entonces:

-¿Por qué me das este pan? ¿Lo haces para darme un obsequio o para engañarme? Si matas o robas a mi amo y su familia, aunque ahora me des pan para que calle, luego tendré que morirme de hambre, por lo que más me conviene ladrar y despertarlos, que comerme el pedazo de pan que me ofreces.

Muchos arriesgan la vida por un fútil beneficio. El que no tiene prudencia abandona lo mucho por lo poco. Siempre deben infundir sospecha los beneficios de los malvados.

- | | |
|---|--|
| <p>1. ¿Cuál de los siguientes refranes expresa lo mismo que la fábula?</p> <p>A) El que da de comer a perro ajeno, pierde el pan y pierde el perro.
 B) Camarón que se duerme se lo lleva la corriente.
 C) Más vale prevenir que lamentar.
 D) Perro que ladra no muerde.</p> <p>2. Si el perro hubiera aceptado el pan que le ofreció el ladrón, ¿cuál sería el final de la fábula?</p> <p>A) La familia hubiera denunciado al ladrón.
 B) El ladrón hubiera cumplido su propósito.
 C) El perro hubiera engordado por comer pan.
 D) La policía hubiera llegado a la casa del amo.</p> | <p>3. ¿Cuál era la intención del ladrón al ofrecer pan al perro?</p> <p>A) Conseguir que el perro callara.
 B) Calmar el hambre del perro.
 C) Saber si el perro era fiel.
 D) Dar un premio al perro.</p> <p>4. ¿Cuál es la idea principal de la fábula?</p> <p>A) Es bueno llevar una vida honesta.
 B) Es necesario pensar antes de actuar.
 C) Es importante tratar bien a los animales.
 D) Es conveniente tomar medidas de seguridad.</p> |
|---|--|

Lee el siguiente cuento y responde las preguntas de la 5 a la 8.

LA TORTUGA GIGANTE

Había una vez un hombre que vivía en Buenos Aires, y estaba muy contento porque era un hombre sano y trabajador. Pero un día se enfermó, y los médicos le dijeron que solamente yéndose al campo podría curarse. Él no quería ir, porque tenía hermanos chicos a quienes daba de comer; y se enfermaba cada día más. Hasta que un amigo suyo, que era director del Zoológico, le dijo un día:

—Usted es amigo mío, y es un hombre bueno y trabajador. Por eso quiero que se vaya a vivir al monte, a hacer mucho ejercicio al aire libre para curarse. Y como usted tiene mucha puntería con la escopeta, cace bichos del monte para traerme los cueros, y yo le daré plata adelantada para que sus hermanitos puedan comer bien.

El hombre enfermo aceptó, y se fue a vivir al monte, lejos, más lejos que Misiones todavía. Hacía allá mucho calor, y eso le hacía bien.

Vivía solo en el bosque, y él mismo se cocinaba. Comía pájaros y bichos del monte, que cazaba con la escopeta, y después comía frutos. Dormía bajo los árboles, y cuando hacía mal tiempo construía en cinco minutos una ramada con hojas de palmera, y allí pasaba sentado y fumando, muy contento en medio del bosque que **bramaba** con el viento y la lluvia.

Había hecho un atado con los cueros de los animales, y lo llevaba al hombro. Había también agarrado vivas muchas víboras venenosas, y las llevaba dentro de un gran mate, porque allá hay mates tan grandes como una lata de querosene.

El hombre tenía otra vez buen color, estaba fuerte y tenía apetito. Precisamente un día que tenía mucha hambre, porque hacía dos días que no cazaba nada, vio a la orilla de una gran laguna un tigre enorme que quería comer una tortuga, y la ponía parada de canto para meter dentro una pata y sacar la carne con las uñas. Al ver al hombre el tigre lanzó un rugido espantoso y se lanzó de un salto sobre él. Pero el cazador, que tenía una gran puntería, le apuntó entre los dos ojos, y le rompió la cabeza. Después le sacó el cuero, tan grande que él solo podría servir de alfombra para un cuarto.

—Ahora —se dijo el hombre—, voy a comer tortuga, que es una carne muy rica.

Pero cuando se acercó a la tortuga, vio que estaba ya herida, y tenía la cabeza casi separada del cuello, y la cabeza colgaba casi de dos o tres hilos de carne.

A pesar del hambre que sentía, el hombre tuvo lástima de la pobre tortuga, y la llevó **arrastrando** con una soga hasta su ramada y le vendó la cabeza con tiras de **género** que sacó de su camisa, porque no tenía más que una sola camisa, y no tenía trapos. La había llevado arrastrando porque la **tortuga** era inmensa, tan alta como una **silla**, y pesaba como un hombre.

La tortuga quedó arrimada a un rincón, y allí pasó días y días sin moverse.

El hombre la curaba todos los días, y después le daba golpecitos con la mano sobre el lomo.

La tortuga sanó por fin. Pero entonces fue el hombre quien se enfermó. Tuvo fiebre, y le dolía todo el cuerpo.

Después no pudo levantarse más. La fiebre aumentaba siempre, y la garganta le quemaba de tanta sed. El hombre comprendió entonces que estaba gravemente enfermo, y habló en voz alta, aunque estaba solo, porque tenía mucha fiebre.

—Voy a morir—dijo el hombre—. Estoy solo, ya no puedo levantarme más, y no tengo quien me dé agua, siquiera. Voy a morir aquí de hambre y de sed.

Y al poco rato la fiebre subió más aún, y perdió el conocimiento.

Pero la tortuga lo había oído, y entendió lo que el cazador decía. Y ella pensó entonces:

—El hombre no me comió la otra vez, aunque tenía mucha hambre, y me curó. Yo le voy a curar a él ahora.

Fue entonces a la laguna, buscó una cáscara de tortuga chiquita, y después de limpiarla bien con arena y ceniza la llenó de agua y le dio de beber al hombre, que estaba tendido sobre su manta y se moría de sed. Se puso a buscar enseguida raíces ricas y yuyitos tiernos, que le llevó al hombre para que comiera. El hombre comía sin darse cuenta de quién le daba la comida, porque tenía delirio con la fiebre y no conocía a nadie.

Todas las mañanas, la tortuga recorría el monte buscando raíces cada vez más ricas para darle al hombre, y sentía no poder subirse a los árboles para llevarle frutas.

El cazador comió así días y días sin saber quién le daba la comida, y un día recobró el conocimiento. Miró a todos lados, y vio que estaba solo, pues allí no había más que él y la tortuga, que era un animal. Y dijo otra vez en voz alta:

—Estoy solo en el bosque, la fiebre va a volver de nuevo, y voy a morir aquí, porque solamente en Buenos Aires hay remedios para curarme. Pero nunca podré ir, y voy a morir aquí.

Pero también esta vez la tortuga lo había oído, y se dijo:

—Si queda aquí en el monte se va a morir, porque no hay remedios, y tengo que llevarlo a Buenos Aires.

Dicho esto, cortó enredaderas finas y fuertes, que son como piolas, acostó con mucho cuidado al hombre encima de su lomo, y lo sujetó bien con las enredaderas para que no se cayese. Hizo muchas pruebas para

acomodar bien la escopeta, los cueros y el mate con víboras, y al fin consiguió lo que quería, sin molestar al cazador, y emprendió entonces el viaje.

La tortuga, cargada así, caminó, caminó y caminó de día y de noche. Atravesó montes, campos, cruzó a nado ríos de una legua de ancho, y atravesó pantanos en que quedaba casi enterrada, siempre con el hombre moribundo encima. Después de ocho o diez horas de caminar, se detenía, deshacía los nudos, y acostaba al hombre con mucho cuidado, en un lugar donde hubiera pasto bien seco.

Iba entonces a buscar agua y raíces tiernas, y le daba al hombre enfermo. Ella comía también, aunque estaba tan cansada que prefería dormir.

A veces tenía que caminar al sol; y como era verano, el cazador tenía tanta fiebre que deliraba y se moría de sed. Gritaba: ¡agua!, ¡agua!, a cada rato. Y cada vez la tortuga tenía que darle de beber.

Así anduvo días y días, semana tras semana. Cada vez estaban más cerca de Buenos Aires, pero también cada día la tortuga se iba debilitando, cada día tenía menos fuerza, aunque ella no se quejaba. A veces se quedaba tendida, completamente sin fuerzas, y el hombre recobraba a medias el conocimiento. Y decía, en voz alta:

—Voy a morir, estoy cada vez más enfermo, y sólo en Buenos Aires me podría curar. Pero voy a morir aquí, solo, en el monte.

Él creía que estaba siempre en la ramada, porque no se daba cuenta de nada. La tortuga se levantaba entonces, y emprendía de nuevo el camino.

Pero llegó un día, un atardecer, en que la pobre tortuga no pudo más. Había llegado al límite de sus fuerzas, y no podía más. No había comido desde hacía una semana para llegar más pronto. No tenía más fuerza para nada.

Cuando cayó del todo la noche, vio una luz lejana en el horizonte, un resplandor que iluminaba el cielo, y no supo qué era. Se sentía cada vez más débil, y cerró entonces los ojos para morir junto con el cazador, pensando con tristeza que no había podido salvar al hombre que había sido bueno con ella.

Y sin embargo, estaba ya en Buenos Aires, y ella no lo sabía. Aquella luz que veía en el cielo era el resplandor de la ciudad, e iba a morir cuando estaba ya al fin de su heroico viaje.

Pero un ratón de la ciudad —posiblemente el ratoncito Pérez— encontró a los dos viajeros moribundos.

—¡Qué tortuga! —dijo el ratón—. Nunca he visto una tortuga tan grande. ¿Y eso que llevas en el lomo, qué es? ¿Es leña?

—No —le respondió con tristeza la tortuga—. Es un hombre.

—¿Y adónde vas con ese hombre? —añadió el curioso ratón.

—Voy... voy... Quería ir a Buenos Aires —respondió la pobre tortuga en una voz tan baja que apenas se oía—. Pero vamos a morir aquí, porque nunca llegaré...

—¡Ah, zonza, zonza! —dijo riendo el ratoncito—. ¡Nunca vi una tortuga más zonza! ¡Si ya has llegado a Buenos Aires! Esa luz que ves allá, es Buenos Aires.

Al oír esto, la tortuga se sintió con una fuerza inmensa, porque aún tenía tiempo de salvar al cazador, y emprendió la marcha.

Y cuando era de madrugada todavía, el director del Jardín Zoológico vio llegar a una tortuga embarrada y sumamente flaca, que traía acostado en su lomo y atado con enredaderas, para que no se cayera, a un hombre que se estaba muriendo. El director reconoció a su amigo, y él mismo fue corriendo a buscar remedios, con los que el cazador se curó enseguida.

Cuando el cazador supo cómo lo había salvado la tortuga, cómo había hecho un viaje de trescientas leguas para que tomara remedios, no quiso separarse más de ella. Y como él no podía tenerla en su casa, que era muy chica, el director del Zoológico se comprometió a tenerla en el Jardín, y a cuidarla como si fuera su propia hija.

Y así pasó. La tortuga, feliz y contenta con el cariño que le tienen, pasea por todo el jardín, y es la misma gran tortuga que vemos todos los días comiendo el pastito alrededor de las jaulas de los monos.

Horacio Quiroga, **Cuentos de la selva**.
México, Porrúa, 2005.

5. ¿En cuál de los siguientes momentos sintió lástima el cazador?
- A) Cuando se tuvo que ir al campo para curarse y deja solos a sus hermanos pequeños a quienes daba de comer.
B) Cuando vio que la tortuga estaba herida y que tenía la cabeza colgando con hilos de carne.
C) Cuando el cazador piensa que va a morir solo en el bosque y no hay nadie que lo ayude.
D) Cuando el cazador supo cómo lo había salvado la tortuga y la deja vivir en el zoológico. Lee el siguiente fragmento del texto:
6. "...Dormía bajo los árboles, y cuando hacía mal tiempo construía en cinco minutos una ramada con hojas de palmera, y allí pasaba sentado y fumando, muy contento en medio del bosque que **bramaba** con el viento y la lluvia."
- ¿Qué significa la palabra **bramaba** que aparece remarcada?
- A) Helaba.
B) Lloraba.
C) Soplabá.
D) Palpitaba.
7. Elige la acción que presenta la parte donde ocurre el suceso **más importante** del cuento.
- A) "El hombre vivía solo en el bosque, y él mismo se cocinaba. Comía pájaros y bichos el monte, que cazaba con la escopeta."
B) "A pesar de que el hombre sentía hambre curó a la tortuga y le daba golpecitos sobre el lomo."
C) "Todas las mañanas, la tortuga iba al monte buscando ricas raíces para darle al cazador de comer."
D) "El director reconoció a su amigo, y él mismo fue corriendo a buscar remedios, con los que el cazador se curó enseguida."

8. Lee el siguiente fragmento del cuento:
- "Cuando el cazador supo cómo lo había salvado la tortuga... se comprometió a tenerla en el Jardín, y a cuidarla como si fuera su propia hija."
- ¿Qué significa la expresión subrayada?
- A) Que, amorosamente, le daría todos los cuidados y alimentación para mantenerla fuerte.
B) Que, de ahí en adelante, se proponía tenerla en el jardín y tratarla como a una niña.
C) Que, sin faltar a su palabra, se comprometía a quererla y pasearla por el jardín como hija del director.
D) Que, inmediatamente, le daría su propio jardín para que jugara.

MATEMÁTICAS

9. En el pizarrón Reyna tiene que escribir con letra el número 316 025. ¿Cuál es la forma de escribirlo?
- A) Trescientos dieciséis mil veinticinco.
B) Trescientos mil seiscientos veinticinco.
C) Trescientos sesenta mil veinticinco.
D) Treinta y un mil seiscientos veinticinco.
10. ¿Cuál de los siguientes números se escribe como cincuenta y tres mil ciento veinticinco?
- A) 53 025
B) 53 125
C) 5 310 025
D) 53 000 125
11. Jorge quiere cambiar su boleto número 201 021 con alguien que tenga el número sucesor de éste, si Juan tiene el 200 022, Julia el 201 020, Javier el 202 021 y Jazmín el 201 022, ¿con quién tiene que hacer el cambio?
- A) Con Juan.
B) Con Julia.
C) Con Javier.
D) Con Jazmín.

12. ¿Cuál de las siguientes comparaciones de números es correcta?

- A) $824\ 409 > 824\ 049$
- B) $563\ 201 < 563\ 021$
- C) $791\ 011 > 791\ 101$
- D) $130\ 598 < 103\ 458$

13. Algunos alumnos solicitaron libros en la biblioteca y les asignaron números para su entrega: a Sandra le dieron el número 486 791, a Luis el 487 691, a Laura el 486 917 y a Rubén el 487 196. ¿Quién de ellos tiene el número menor?

- A) Sandra.
- B) Rubén.
- C) Laura.
- D) Luis.

14. Observa con atención la siguiente serie numérica incompleta:

891 500, 892 300, —, 893 900, 894 700

¿Cuál de los siguientes números completa correctamente la serie anterior?

- A) 891 900
- B) 892 700
- C) 893 100
- D) 893 500

15. Carlos obtuvo la siguiente notación desarrollada $7\ 000 + 300 + 5 + 1$ del número 7 351, ¿en qué cifra se equivocó?

- A) 7
- B) 5
- C) 3
- D) 1

16. ¿Qué cantidad representa el 2 en el número 324 179?

- A) 200
- B) 2 000
- C) 20 000
- D) 200 000

17. ¿Cuál de las siguientes cantidades contiene cuatro decenas de millar, dos unidades de millar, cinco centenas, una decena y tres unidades?

- A) 45 203
- B) 40 253
- C) 42 513
- D) 42 053

18. Lee el siguiente problema:

José compró un televisor en \$ 9 412 y un radio en \$ 1 570. ¿Cuánto pagó en total?

De acuerdo con éste, ¿cuál de las siguientes operaciones lo resuelve correctamente?

- A) $9\ 412 \div 1\ 570$
- B) $9\ 412 \times 1\ 570$
- C) $9\ 412 + 1\ 570$
- D) $9\ 412 - 1\ 570$

19. En el salón de Paco ahorraron para el festival \$ 2 720. Si la maestra gastó de los ahorros \$ 1 685, ¿con cuál de las siguientes operaciones se sabe la cantidad de dinero que quedó?

- A) $2\ 720 \div 1\ 685$
- B) $2\ 720 \times 1\ 685$
- C) $2\ 720 - 1\ 685$
- D) $2\ 720 + 1\ 685$

20. Entre mi papá y mi hermano mayor compraron una sala que costó \$ 9 880. Si mi papá cooperó con \$ 5 805, ¿con cuánto dinero cooperó mi hermano?

- A) \$ 15 685
- B) \$ 14 685
- C) \$ 4 085
- D) \$ 4 075



Aquí termina la primera sesión, espera instrucciones de tu aplicador.

MATEMÁTICAS

21. Entre Juan y Pedro ahorraron \$ 6 723. Si Pedro ahorró \$ 2 325, ¿cuánto dinero ahorró Juan?

- A) \$ 4 398
- B) \$ 4 480
- C) \$ 8 048
- D) \$ 9 048

22. ¿Cuánto dinero retiró del banco Gabriel en total si pagó de renta \$3 850 y le sobraron \$ 5 785?
- A) \$ 9 635
B) \$ 8 535
C) \$ 2 935
D) \$ 1 935
23. Durante un recorrido Claudio caminó 1 575 metros y Lalo caminó 2 898 metros. ¿Cuántos metros más debió recorrer Claudio para igualar el recorrido de Lalo?
- A) 4 473
B) 3 363
C) 1 323
D) 1 283
24. En una fábrica se deben producir 5 000 botones durante un fin de semana. Si el sábado se reportó una producción de 1 500 botones y el domingo de 2 500, ¿cuántos botones faltaron por producirse durante el fin de semana?
- A) 1 000
B) 2 500
C) 3 500
D) 4 000
25. En un estadio de beisbol se vendieron 4 375 boletos a \$ 125 cada uno. ¿Cuánto dinero se obtuvo con la venta de los boletos?
- A) \$ 4 250
B) \$ 4 500
C) \$ 546 775
D) \$ 546 875
26. En un terreno de forma cuadrada sembrarán una planta por metro cuadrado. Si caben 50 plantas en cada uno de los lados del terreno, ¿cuántas plantas se sembrarán en total?
- A) 100
B) 200
C) 250
D) 2 500
27. Una empresa automotriz obtuvo ganancias por \$ 795 375. Si el dinero se reparte entre sus 105 trabajadores, ¿cuánto le corresponde a cada uno?
- A) \$ 7 575
B) \$ 53 025
C) \$ 795 270
D) \$ 83 514 375
28. Una compañía debe empacar 250 375 lápices en cajas de 125 piezas cada una. ¿Cuántas cajas se necesitan para empacar todos los lápices?
- A) 250 500
B) 250 250
C) 2 099
D) 2 003

ESPAÑOL

Lee el siguiente texto y con base en él contesta las preguntas de la 29 a la 32.

APEGADO A MÍ

Velloncito de mi carne,
que en mi entraña yo tejí,
velloncito friolento,
¡duérmete apegado a mí!*

*La perdiz duerme en el trébol
escuchándole latir:
no te turben mis alientos,
¡duérmete apegado a mí!*

*Hierbecita temblorosa
asombrada de vivir,
no te sueltes de mi pecho:
¡duérmete apegado a mí!*

*Yo que todo lo he perdido
ahora tiemblo de dormir.
No resbales de mi brazo:
¡duérmete apegado a mí!*

Gabriela Mistral

* Vellón: Conjunto de la lana de un carnero u oveja que se esquila.

29. Lee de nuevo lo siguiente:

Velloncito de mi carne,
que en mi entraña yo **tejí**,
velloncito friolento,
iduérmete apegado a mí!

En este contexto la palabra "tejí" significa que la persona que está hablando

- A) confeccionó un suéter de lana para ella.
- B) estuvo embarazada del bebé que abraza.
- C) estuvo preparándose para el invierno.
- D) preparó un vellón para dormir en él.

30. ¿Cuál de los siguientes pares de palabras hacen rima?

- A) friolento – duérmete
- B) velloncito – entraña
- C) apegado – carne
- D) tejí – mí

31. Vuelve a leer lo siguiente:

Hierbecita temblorosa
asombrada de vivir,
no te sueltes de mi pecho:
iduérmete apegado a mí!

¿Cuál de los siguientes refranes se apegan **más** al sentido de la estrofa anterior?

- A) De tal palo, tal astilla.
- B) Hierba mala nunca muere.
- C) El que nada debe, nada teme.
- D) Hechos son amores y no buenas razones.

32. Lee de nuevo este texto:

Yo que todo lo he perdido
ahora tiemblo de dormir.
No resbales de mi brazo:
iduérmete apegado a mí!

La palabra **tiemblo** en este verso nos hace suponer que el personaje está

- A) en un lugar lluvioso.
- B) en una habitación fría.
- C) luchando contra el cansancio.
- D) aprendiendo a arrullar a un bebé.

Lee con atención el siguiente texto y contesta las preguntas correspondientes.

1

EL YEITOTOL
(Fragmento)

2

PERSONAJES:

Don Eladio, el Pajarero

Petronila, la Paloma

Jacinta, la Garza

Filogonia, la Guacamaya

Máximo, el Búho

Modesto, el Águila

Bonifacio,

el Ruiseñor

Teódulo,

el Pato

El Abuelo Chon,

el Zopilote

Rogaciano,

la Pantera

Anselmo,

el Colibrí

3

Los personajes serán representados alternativamente o combinados con marionetas de sombra, muñecos y actores; el escenario es neutro y la atmósfera la darán las luces y algunos elementos de utilería. En medio del público, entra don Eladio con sus jaulas de pájaros.

4

DON ELADIO: ¡Lleven sus cotorros, marchantes! ¡Traigo periquitos australianos, zenzontles silbadores... y hasta una guacamaya... y no me vayan a decir que en su casa ya tienen una a la que le dicen hermana (*Silencio. Don Eladio mira hacia todos lados, saca un paliacate y se seca el sudor*). ¡...Qué la canción! No he marchanteado nada de nada... ¿Será porque nomás traigo pajaritos de papel con su pico de cartón? Ánimas que yo encontrara perico verde hablador, palomitas currutacas, ruiseñores dormilones, mirlos grises y pajaritos venteadores... ora nomás me hago la ilusión de que me cantan... cada noche cuando recorto papel de China para hacerles sus alitas... cuando pinto con colores sus ojitos, me hago las ilusiones de que todavía hay hartos pajaritos... por ahí... libres... sentados en un arbolito... columpiándose encima de un cable o dormiditos en su nido... por allá, lejos... ahora los pájaros callan... ya no se les oye, como antes, saludar al Sol por la mañana y darle las buenas noches con sus cantos... pero, paren la oreja, que no siempre fue así... es más, hace un tiempito, dicen que dijeron los mayores... los pájaros hablaban y tenían voz y entendimiento como la gente de razón... reían, cantaban... también se peleaban, cómo no... pero sobre todo platicaban... ah, cómo platicaban.

Las luces descienden un poco sobre don Eladio. En sombra se proyecta la imagen de varias aves parloteando con voz humana. Don Eladio levanta la mano, nuevamente enciende la luz.

DON ELADIO: Vámonos callandito... ya está bueno de argüende... y mejor les voy contando una historia... una de esas que contaban los antiguos... una de esas que no se sabe ni quién la inventó ni quien la contó primero... ahí les va... dicen que una vez... en Quecholatlán... que así era como se llamaba el pueblo de pájaros... ocurrió que un día, desde lo alto del cielo, desde una nube o desde el Sol, vayan ustedes a saber, cayó en medio de la plaza, la pluma más grande, más preciosa y sin igual que ojo de pájaro haya visto jamás... chula y brillante estaba la pluma. Los primeros en verla fueron la guacamaya, la paloma y el colibrí.

Oscuro sobre don Eladio. De lo alto cae lenta y suavemente una enorme y hermosa pluma. Apenas cae, la guacamaya, que va pasando por ahí, la descubre, anonadada.

GUACAMAYA (al colibrí): ¿Y ora? ¿qué cosa será eso tan re'grandote, Anselmo?

COLIBRÍ: Pos qué cosa ha de ser, Filogonia... un pedazote de nube que se habrá caído de por ahí.

PALOMA: ¡Ah pero si serán tarugos! ¿No están viendo que es una pluma?

El Colibrí y la guacamaya se echan a reír burlones.

COLIBRÍ: Pero cómo vas a creer eso, Petronila...nunca de los nuncas nadie ha videado las plumas tan grandotas... a menos, claro, que sea una pluma de... *Se escucha el estruendoso sonido del trueno; el cielo se oscurece.*

Los pájaros, asustados, se juntan y miran hacia arriba.

TODOS : (gritando): ¡¡¡Yeitotol!!!

Los pájaros corren asustados a esconderse.

Luz sobre don Eladio.

DON ELADIO: Ya lo sé, ya lo sé... ustedes se estarán preguntando qué cosa es el dichoso Yeitotol que tanto espanto les puso a estos pobres... pues cuentan los pájaros mas viejos que existe un ave maravillosa, grande, grande y de hermosas plumas, que nomás se aparece una vez cada mil años, pero no cualquiera puede verla, no se lo vayan a creer... este pájaro gigante de plumas de terciopelo se aparece hasta mero arriba del cerro más alto del mundo... y hasta ahí tienen que ir los pájaros que quieren ver al Yeitotol... que es como se llama el ave... bueno, por lo menos eso es lo que los viejos pájaros les cuentan a sus nietecitos, cuando están a punto de dormirse en el nido... pero, como les digo, no cualquiera puede llegar... todos quisieran hacerlo porque dicen que es el ave más maravillosa que existe y también la más sabia...

GUACAMAYA: Como les digo, era ansina como un nubarrón grande, grande que tapaba el cielo y lo oscurecía...¿Qué más puede ser sino Yeitotol?

GARZA: ¡Pero cómo serás habladora, Filogonia! Si eso del Yeitotol son puros cuentos... ¡Ora resulta! Si de segurito se pusieron una buena guarapeta... como nomás se la pasan libando su buen néctar, sobre todo tú, Anselmo.

COLIBRÍ: Por San Goloteo que no hemos tomado nada de néctar, doña Jacintita.

PATO: ¿Cua, cua, cuándo cayó? ¿Cua, cuan, cua cuántas más hay?

PALOMA: Nomás ésa cayó. ¿Qué dice usted, abuelo Chon? Es pluma de Yeitotol o no es... *El zopilote se acerca muy trabajosamente; habla con gran lentitud.*

ZOPILOTE: Pos ya viéndola de tan cerquita y admirado de la belleza de su colores que ya en de nates nunca habían videado mis ojos... pos sí... sí es del Yeitotol.

Comentarios de todos los pájaros, bulla.

GUACAMAYA: ¿Y ora qué hacemos con ella?

Se hace un silencio. El zopilote examina la pluma.

ZOPILOTE: Según cuentan los viejos, y como todos ustedes han de saber, el Yeitotol nomás se aparece una vez cada mil años y nomás unos cuantos afortunados pueden verlo... según dicen los que saben y son pocos,

es el ave más hermosa que ojos de pájaro hayan visto... nomás la puede ver quien le devuelva su pluma... y a cambio recibirá un don...

PATO: ¿Cua, cua, cuánto paga el Yeitotol por su pluma?

ZOPILOTE: No es dinero, Teódulo, no sea tan interesado. El Yeitotol da un premio más grande que todo el oro del mundo, pero eso sólo lo sabe quien lo ha visto... Claro que pa' llegar hasta el cerro 'onde está, pos hay que pasar reti' hartos peligros, es un viaje ajetreado y fatigoso... y en veces hay quien pierda la vida.

GARZA: ¡Ánimas que yo hiciera un viaje así, de puro oquis! No, pos no, eso de arriesgar las plumas nomás por ver a un mentado pajarraco que a la mejor ni existe, ¡ni soñando!

ZOPILOTE: Eso dices tú, que de tu nido no pasas, pero habrá quien sí le encuentre el gusto al riesgo.

PATO: Pos yo digo que sí hay que devolverla, que lo hagan los que se la hallaron.

COLIBRÍ: ¡Pero si hasta lo tartamudo se te quitó, Teodulo!

GUACAMAYA: Yo no puedo... ya ven, mi artritis no me deja... miren nomás como tengo la pata izquierda.

PALOMA: Yo no puedo dejar a mis chamaquitos, ya ven que siempre estoy criando.

COLIBRÍ: Pos yo menos; no aguanto tremenda plumota con la chaparrito que soy y el aire de montaña me hace daño.

PATO: A mí ni me miren. Yo tengo que levantar la cosecha de mi cua, cua, cuacuamil.

Parloteo de las aves. Oscura sobre ellas, luz sobre don Eladio.

DON ELADIO: ¡Híjole! Es re' fácil decir **voy**, pero ir de a de veras... ninguna de las aves quería dejar lo segurito de su nido... la comodidad... la buena vida y pretextos no les faltaban... la verdad es que pocos tenían el valor para arriesgarse a conocer algo maravilloso... y... pos el tiempo pasó... ya se veía venir el tiempo de aguas, y cuando cayera el primer aguacero, el Yeitotol se regresaría a su casa de las nubes... y habrían de pasar otros mil años antes de que volviera a pasar por Quecholatlán... A la pluma la habían puesto en una caja de vidrio, en el centro de la plaza del pueblo, pa' que no se empolvara y todos los viajeros que venían de lejos la vieran, se imaginaran cómo podía ser el Yeitotol y se regresaran suspirando a su casa, por algo que nunca conocerían... Todo parecía indicar que nadie se iba a aventurar hasta la montaña del Yeitotol...

Verónica Maldonado, *El yeitotol*. México, Ed. Corunda-CONACULTA, 2002, pp. 5-11.

33. ¿Cuál es el tipo de ambiente en que ocurren las acciones del fragmento del texto?

- A) De optimismo.
- B) De festividad.
- C) De suspenso.
- D) De temor.

34. Elige la opción que dice cómo debe aparecer el personaje de don Eladio **al iniciar** su participación en la obra.

- A) Debe pasar entre los espectadores.
- B) Debe ser iluminado al centro del escenario.
- C) Debe ir saliendo poco a poco mientras grita.
- D) Debe fingir que se encuentra perdido sin saber qué hacer.

35. Lee lo siguiente:

El zopilote se caracteriza por ser, entre todas las aves, el más

- A) sabio.
- B) miedoso.
- C) prudente.
- D) interesado.

36. Observa otra vez el inicio del texto. Fíjate que, mediante unas rayas onduladas, están separadas cuatro partes. ¿Cuál de ellas presenta al elenco?

- A) La marcada con el 1.
- B) La marcada con el 2.
- C) La marcada con el 3.
- D) La marcada con el 4.

37. Lee otra vez la siguiente parte del texto anterior:

Oscuro sobre don Eladio. De lo alto cae lenta y suavemente una enorme y hermosa pluma. Apenas cae, la guacamaya, que va pasando por ahí, la descubre, anonadada.

¿Para qué sirve esa parte?

- A) Para indicar un diálogo.
- B) Para señalar una acción.
- C) Para sugerir lo que deben hacer los actores.
- D) Para guiar a la persona que hará la escenografía.

38. Lee otra vez lo siguiente:

GUACAMAYA (*al colibrí*): ¿Y ora? ¿qué cosa será eso tan re'grandote, Anselmo?

¿Qué señala la anotación que aparece entre paréntesis?

- A) Que la Guacamaya se dirige a ese personaje.
- B) Que esa parte también puede ser dicha por el Colibrí.
- C) Que el Colibrí debe permanecer en escena.
- D) Que la Guacamaya debe imitar al Colibrí.

39. ¿Cuál de las siguientes palabras mencionadas en el texto anterior es de origen indígena?

- A) Marchanteado.
- B) Zenzontles.
- C) Guiñoles.
- D) Ansina.

40. El texto que leíste es un guión de teatro. ¿Cuál es la principal característica de los guiones de teatro?

- A) Son textos que tienen como principal función la de informarnos, con apego a la verdad, acontecimientos importantes recientes.
- B) Son textos que narran hechos reales o fantásticos, los cuales están escritos para que el lector los recreé en su imaginación.
- C) Son textos que siempre se escriben en verso y generalmente presentan los sentimientos de quien los escribe.
- D) Son textos que exponen historias, reales o fantásticas, las cuales necesitan ser representadas por personas o títeres.

ESPAÑOL



Aquí termina la segunda sesión, espera instrucciones de tu aplicador.

Lee lo siguiente:

ÉCHALE UNA MANO A TU ESCUELA

La protección del medio ambiente empieza en tu propio entorno



“Cuidado del ambiente en la escuela”

Ciclo de conferencias

1. Si no cuidas el agua, entonces...
2. Separación de la basura en la escuela
3. Cuidado de las áreas verdes escolares

Todos los viernes de mayo de 2006
Salón de actos alas 11:00 hrs.

no faltés

Compañeros: se obsequiará un arbolito a quienes asistan a dos o tres conferencias.
Podrán recogerlo en la Dirección más tardar el primer lunes de junio

Gobierno del Estado / SEP / SEMARNAP / CONAGUA

Secretaría de Educación Pública / Secretaría de Medio Ambiente, Recursos Naturales y Pesca / Comisión Nacional del Agua

41. ¿Cuál de las siguientes partes del cartel está escrita con la intención de convencer a los alumnos de que se informen?
- A) Cuidado del ambiente en la escuela.
 B) ¡Échale una mano a tu escuela!
 C) Todos los viernes.
 D) No faltes.
42. ¿A qué se refiere el cartel?
- A) A una serie de pláticas para cuidar el ambiente.
 B) A la donación de arbolitos para reforestar.
 C) Al manejo de la basura en las escuelas.
 D) A lo que sucede en el lugar en que vives.
43. Qué significan las siglas CONAGUA?
- A) Secretaría de Medio Ambiente, Recursos Naturales y Pesca.
 B) Secretaría de Educación Pública.
 C) Comisión Nacional del Agua.
 D) Gobierno del estado.
44. ¿Qué empleo tienen los dos puntos en la expresión "Compañeros", que está casi al final del cartel?
- A) Indicar a quién se dirige el texto presentado enseguida de los dos puntos.
 B) Señalar quién escribió el texto presentado después de los dos puntos.
 C) Iniciar una lista de los compañeros que recibirán el obsequio.
 D) Precisar dónde podrá recogerse el obsequio mencionado.
45. En el cartel anterior existe un error. ¿Dónde se encuentra?
- A) Donde dice "alas", como una sola palabra.
 B) Donde dice "entorno" como una sola palabra.
 C) Donde dice "a quienes" separado.
 D) Donde dice "Si no" separado.

Lee el siguiente instructivo y contesta las preguntas correspondientes:

Diapositivas de fotos

La fotografía comenzó cuando se descubrió que, con la exposición a la luz del Sol, las cosas se oscurecen. Muchos experimentos y descubrimientos ocurrieron con la fotografía a mediados de 1800. Pero no fue sino hasta 1880 que la fotografía realmente llegó. Fue cuando George Eastman inventó el rollo flexible y la cámara.

Materiales

- Película vieja de 35mm
- Blanqueador en un recipiente sólido (como el uso del blanqueador requiere de precaución, se necesita la supervisión de un adulto y necesitarás ayuda para este paso).
- Caja de aplicadores de algodón o cotonetes
- Marcadores permanentes, de punta fina
- Proyector de diapositivas

Proceso

1. Limpia las imágenes de la película vieja mojando un cotonete con blanqueador. Pásalo por la parte transparente de la película, borrando la imagen que antes estaba ahí.
2. Limpia hasta que quede totalmente trasparente. Déjala secar.
3. Repite este paso con todas las diapositivas que vas a usar. Utiliza cada vez un cotonete nuevo.
4. Con los marcadores permanentes de punta fina dibuja figuras o siluetas en las diapositivas. Cada diapositiva puede tener su propio y original toque de arte, o tal vez las diapositivas pueden tener un orden de manera que cuenten una historia.
5. Cuando todas las diapositivas estén completas, prepara el proyector para un espectáculo. Puede incluir música o incluso narración a la presentación.
6. Exhibe las diapositivas en proyector.

¡Genial crea tus propias películas!

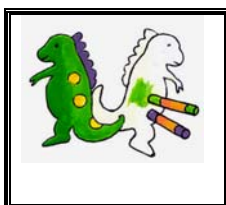

46. ¿Cuál es el objetivo del texto anterior?

- A) Rehabilitar y reutilizar las películas viejas.
- B) Conocer los orígenes del rollo flexible y la cámara.
- C) Diseñar diapositivas fotográficas y mostrarlas con un proyector.
- D) Indicar cómo y para qué sirve un proyector de diapositivas caseras.

47. ¿Qué material se necesita para el paso 4?

- A) Blanqueador.
- B) Caja de cotonetes.
- C) Proyector de diapositivas.
- D) Marcador permanente.

48. ¿Cuál de los siguientes fragmentos del texto anterior pertenece a la sección de "Materiales"?

- A) "Puede incluir música o incluso narración...".
- B) "...inventó el rollo flexible y la cámara...".
- C) "Caja de aplicadores de algodón o cotonetes.".
- D) "...dibuja figuras o siluetas...".

49. ¿En qué paso del texto se indica cómo utilizar el blanqueador?

- A) 1
- B) 2
- C) 3
- D) 4

50. ¿Cuántas acciones hay que realizar para completar el paso 4?

- A) Una.
- B) Dos.
- C) Tres.
- D) Cuatro.

MATEMÁTICAS

51. Un vidrio mide 3 metros de longitud. Si se utiliza para colocarlo en tres ventanas iguales, ¿qué fracción del vidrio se utiliza en cada una?

- A) $\frac{1}{3}$
- B) $\frac{2}{3}$
- C) $1\frac{1}{2}$
- D) $1\frac{2}{3}$

52. Observa con atención la siguiente información:

CONCEPTO	PRECIOS
HOSPEDAJE	\$ 1 075 (POR DÍA)

Si mi papá va a salir de viaje y se hospedarán durante 15 días, ¿cuál de las siguientes operaciones presenta el resultado correcto de lo que gastará en hospedaje?

A)
$$\begin{array}{r} 1\ 0\ 7\ 5 \\ X\ \ \ 1\ 5 \\ \hline 5\ 3\ 7\ 5 \\ 1\ 0\ 7\ 5 \\ \hline 1\ 6\ 1\ 2\ 5 \end{array}$$

B)
$$\begin{array}{r} 1\ 0\ 7\ 5 \\ X\ \ \ 1\ 5 \\ \hline 5\ 3\ 5\ 5 \\ 1\ 0\ 7\ 5 \\ \hline 1\ 6\ 1\ 0\ 5 \end{array}$$

C)
$$\begin{array}{r} 1\ 0\ 7\ 5 \\ X\ \ \ 1\ 5 \\ \hline 5\ 0\ 5\ 5 \\ 1\ 0\ 7\ 5 \\ \hline 1\ 5\ 8\ 0\ 5 \end{array}$$

D)
$$\begin{array}{r} 1\ 0\ 7\ 5 \\ X\ \ \ 1\ 5 \\ \hline 5\ 3\ 7\ 5 \\ 1\ 0\ 7\ 5 \\ \hline 1\ 5\ 0\ 2\ 5 \end{array}$$

53. Se repartieron barras de pan del mismo tamaño a un grupo de niños. Si a cada niño le tocó $\frac{5}{8}$ de barra y no sobró nada de pan, ¿cuántas barras y cuántos niños pudieron haber sido?

- A) 8 barras y 3 niños.
- B) 5 barras y 8 niños.
- C) 13 barras y 5 niños.
- D) 3 barras y 13 niños.

54. Cuatro amigos se repartieron 5 naranjas de la siguiente manera:

Pedro $\frac{6}{4}$, Saúl $\frac{8}{8}$, José $1\frac{1}{4}$ y

Tomás $1\frac{4}{16}$.

¿A quién le tocó menos?

- A) A Saúl.
- B) A José.
- C) A Pedro.
- D) A Tomás.

55. ¿Cuál de las siguientes expresiones es verdadera?

- A) $\frac{4}{3} = \frac{3}{4}$
- B) $\frac{2}{6} = \frac{4}{6}$
- C) $\frac{3}{8} = \frac{6}{16}$
- D) $\frac{2}{9} = \frac{4}{11}$

56. Observa el siguiente segmento de recta numérica:

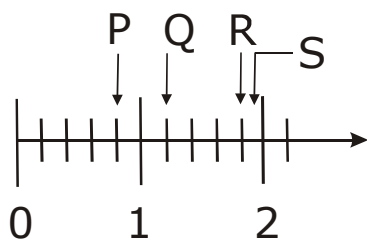

De acuerdo con ella, ¿qué letra tiene la flecha que señala el punto $1\frac{4}{5}$?

- A) P
B) Q
C) R
D) S
57. ¿Cuál de las siguientes expresiones es correcta?

A) $\frac{7}{1000} = \frac{70}{100}$

B) $\frac{50}{1000} = \frac{50}{100}$

C) $\frac{8}{10} = \frac{800}{1000}$

D) $\frac{35}{10} = \frac{350}{1000}$

58. Tres niños han estado pintando un muro. Al terminar el día han pintado lo siguiente: Juan $\frac{1}{2}$, José $\frac{1}{4}$ y Julián $\frac{1}{8}$. ¿Cuánto les falta de pintar?

- A) $\frac{7}{8}$
B) $\frac{1}{8}$
C) $\frac{5}{4}$
D) $\frac{6}{7}$

59. Para pintar un autobús se mezclaron 8 litros de pintura con 2 litros de solvente. Si se utiliza la misma cantidad de mezcla en cada autobús, ¿cuántos litros de solvente se requieren para pintar 3 autobuses?

- A) 5
B) 6
C) 11
D) 24

60. El aumento en el precio de un medicamento en un mes fue de \$ 0.55. ¿Cómo se lee esta cantidad?

- A) Cinco pesos con cincuenta centavos.
B) Cinco pesos con cinco centavos.
C) Cincuenta y cinco centavos.
D) Cincuenta y cinco pesos.



Aquí termina la tercera sesión, espera instrucciones de tu aplicador.

MATEMÁTICAS

61. Entre diciembre de 1994 y abril de 1996 el precio de la tortilla aumentó sesenta y cinco centavos. ¿Cómo se escribe la cantidad anterior?

- A) \$ 65.0
B) \$ 6.5
C) \$ 0.65
D) \$ 0.065

62. ¿Cuántos centésimos hay en ocho décimos?

- A) 8 000
B) 800
C) 80
D) 8

63. Observa la siguiente tabla que representa la estatura de cuatro niñas:

ALUMNO	ESTATURA A METROS
GUADALUPE	1.40
SOFÍA	1.08
RITA	1.35
DANIELA	1.15

Si las medidas se ordenan de menor a mayor, ¿en dónde colocarías la estatura de Ana que mide 1.30 metros?

- A) Antes de Rita.
B) Antes de Sofía.
C) Antes de Daniela.
D) Antes de Guadalupe.

ENLACE.06 _5º

64. Observa el siguiente segmento de la recta numérica:

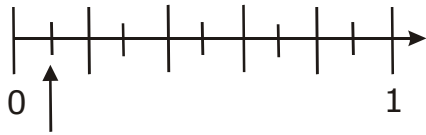

¿Qué número debe ir en el lugar que señala la flecha?

- A) 0.1
- B) 0.01
- C) 0.001
- D) 1.000

65. Otra forma de escribir $\frac{700}{1000}$ se observa en la opción:

- A) 0.0007
- B) 0.007
- C) 0.07
- D) 0.7

66. ¿Cuál de las siguientes restas está resuelta **correctamente**?

- | | |
|---|---|
| <p>A)</p> $\begin{array}{r} 14.406 \\ - 3.905 \\ \hline 11.590 \end{array}$ | <p>B)</p> $\begin{array}{r} 18.713 \\ - 12.93 \\ \hline 06.620 \end{array}$ |
| <p>C)</p> $\begin{array}{r} 19.605 \\ - 2.321 \\ \hline 21.926 \end{array}$ | <p>D)</p> $\begin{array}{r} 83.450 \\ - 17.58 \\ \hline 65.870 \end{array}$ |

67. Carlos fue al mercado y compró un kilo de manzanas verdes en \$ 25.50 y un kilo de manzanas rojas en \$ 23.75. Si llevaba \$ 50.00, ¿cuánto dinero le sobró?

- A) \$ 0.75
- B) \$ 1.75
- C) \$ 11.85
- D) \$ 49.25

68. Observa la siguiente tabla que muestra la relación entre la medida del lado de un cuadrado y su perímetro:

MEDIDA DEL LADO	PERÍMETRO
6	24
4	16
8	
5	20

¿Qué dato completa **correctamente** la tabla anterior?

- A) 18
- B) 22
- C) 28
- D) 32

69. Observa la siguiente gráfica:

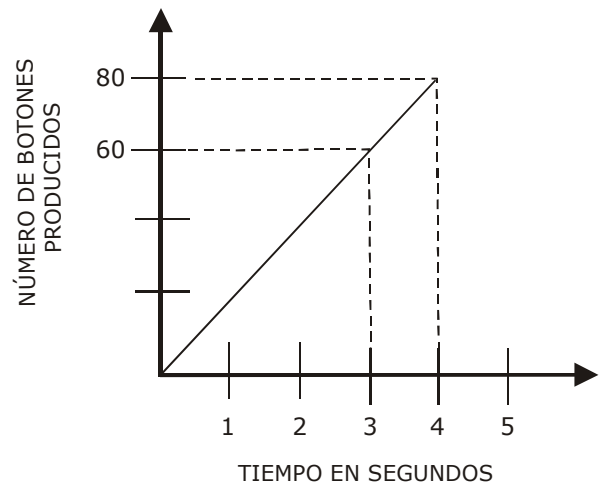

Si la gráfica muestra la proporción de botones que produce una máquina durante cuatro segundos, ¿cuántos botones produce la máquina en un segundo?

- A) 10
- B) 20
- C) 30
- D) 40

70. En un restaurante $\frac{3}{4}$ partes de los clientes consumen carne. ¿Qué tanto por ciento de los clientes consumen carne?

- A) 0.25 %
- B) 0.75 %
- C) 25 %
- D) 75 %

ESPAÑOL

Observa la siguiente información y contesta las preguntas correspondientes.

ENTRE LA NIEBLA DE BOSQUES Y LAGUNAS

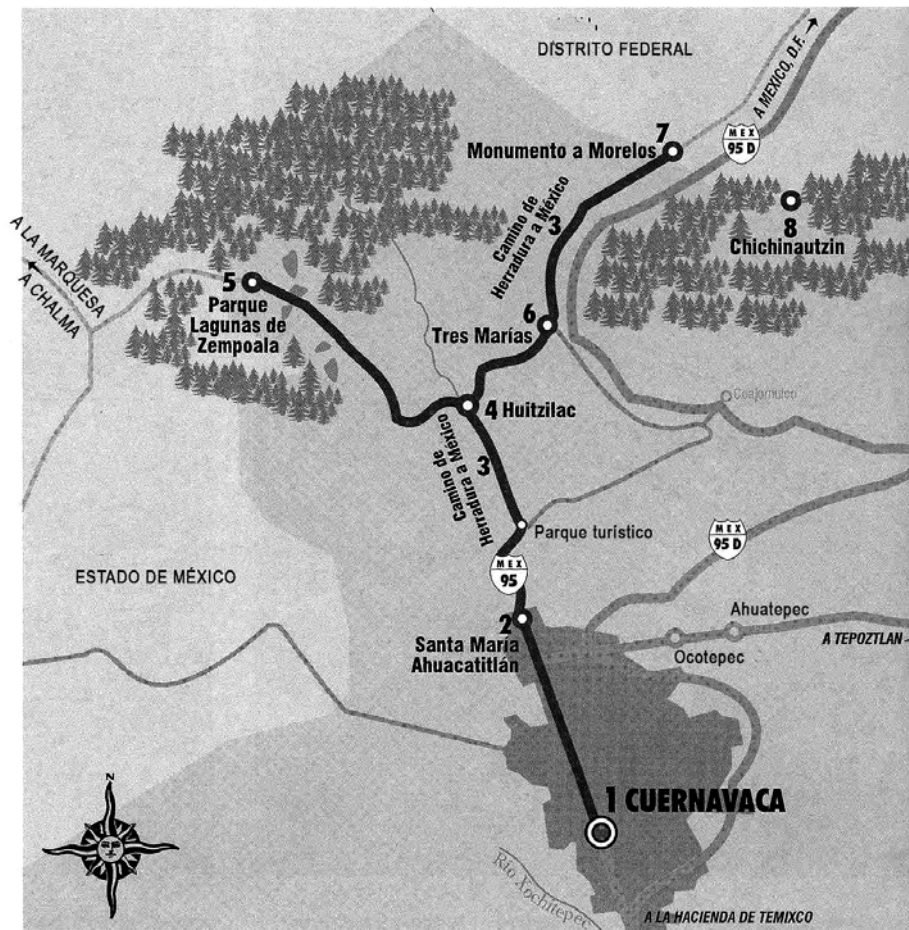

1. Cuernavaca
2. Santa María Ahuacatlán
3. Camino de Herradura a México
4. Huitzilac
5. Parque Lagunas de Zempoala
6. Tres Marías
7. Monumento a Morelos
8. Chichinautzin

El recorrido por las tierras altas de Morelos comienza precisamente en la entrada del bosque de pinos, encinos y oyameles que caracterizan la región norte del estado. Los bosques y sus praderas de alta montaña son el recuerdo que permanece en la mente cuando se recorre el camino México-Cuernavaca, conocido comúnmente como "la carretera vieja".

La ruta que proponemos corresponde al municipio de Huitzilac. Sus alturas oscilan entre los dos mil y los cuatro mil metros sobre el nivel del mar, cruza una de las regiones menos habitadas del estado y está formada por bosques, precipicios y cañadas que fueron territorio de lobos, pumas y venados, hoy extintos.

Dada la importancia de sus ecosistemas, la región cuenta con dos áreas protegidas: el parque nacional Lagunas de Zempoala y el corredor biológico Ajusco-Chichinautzin.

Estado de Morelos, Ediciones Nueva Guía, p. 70.

71. En el mapa anterior se aprecian círculos de diferente tamaño, en general, ¿qué función tienen?

- A) Indicar las zonas boscosas.
- B) Señalar el límite de las carreteras.
- C) Identificar zonas de alto riesgo en el camino.
- D) Marcar donde se ubican diferentes poblaciones.

72. Si un viajero pensara en visitar un lugar donde haya, al mismo tiempo, mucha agua y bosques naturales, ¿cuál es el lugar más adecuado?

- A) Chalma.
- B) Ahuatepec.
- C) Parque turístico.
- D) Lagunas de Zempoala.

73. ¿Qué representa el área sombreada alrededor de la parte del mapa donde aparece la leyenda "Cuernavaca"?

- A) La extensión que comprende esa localidad.
- B) La altitud de ese lugar respecto al nivel del mar.
- C) La cantidad de población que vive en ese lugar.
- D) La parte arbolada del estado donde se encuentra dicha ciudad.

74. ¿Qué lugar está más cerca de Santa María Ahuacatlán?

- A) Tepoztlán.
- B) Cuernavaca.
- C) Tres Marías.
- D) La Marquesa.

75. El texto hace referencia a Huitzilac, ¿en dónde se encuentra este lugar dentro del mapa?

- A) En la parte izquierda.
- B) En la parte central.
- C) Arriba.
- D) Abajo.

Lee la siguiente noticia y responde las preguntas correspondientes.

Festejará zoológico de Zamora a niños michoacanos

SILVIA ERENDIRA ZAMUDIO

MORELIA, Mich. (OEM).- Como cada año, los niños michoacanos podrán disfrutar del Parque Zoológico de Morelia en forma gratuita, el próximo 6 de enero, en donde además de jugar con los presentes que los "Santos Reyes" les dejaron una noche antes, también serán agasajados con payasos y muchas sorpresas desde las 10:00 de la mañana hasta las 6:00 de la tarde.

La administración del parque consideró que serán 10 mil los infantes que acudirán al zoológico acompañados de sus padres y durante todo el día podrán gozar de los diversos espectáculos que prepararon para ellos.

Habrá un espectáculo para los niños en el teatro y payasos, desde las 12:00 a las 3:00 de la tarde; además de los espectáculos de lobos marinos, elefantes, así como de obsequios, dulces y golosinas.

En la entrada principal del centro recreativo estarán los "Reyes Magos", quienes obsequiarán, refrescos, paletas y golosinas a los niños que lleguen a festejar este tradicional día.

En el teatro Monarca habrá un festival artístico a partir de las 12:00 horas, el cual estará a cargo de los payasos Tornillito y el mago Frazman, y los payasos del grupo Santa María, quienes harán las delicias de los niños con su espectáculo.

Es importante que los niños estén al pendiente en el festival, pues habrá regalos sorpresa para los pequeñitos

El Sol de México-Morelia, 5 de enero de 2006, p. 4.

76. ¿A qué se refiere la noticia anterior?

- A) A cómo se celebra la tradición de Los Reyes Magos en Morelia.
- B) A la realización de un festival en Morelia con motivo del Día de Reyes.
- C) A la entrega de regalos por parte de los Reyes Magos a los niños de Morelia.
- D) A cómo se preparan diferentes artistas para ofrecer una función el Día de Reyes.

77. Lee los siguientes acontecimientos mencionados en el texto. Fíjate que cada acontecimiento está señalado con un número.

1. La administración del zoológico de Zamora anuncia la realización de un espectáculo.
2. Varios participantes se presentarán en el zoológico de Zamora.
3. Los niños de Zamora recibirán regalos de los Reyes Magos.

¿En qué orden se presentan?

- A) 3, 1, 2.
- B) 2, 1, 3.
- C) 1, 2, 3.
- D) 3, 2, 1.

78. Los siguientes personajes tendrán una participación artística, **menos uno**. ¿Cuál es?

- A) Los Reyes Magos.
- B) El mago Frazman.
- C) El payaso Tornillito.
- D) Los payasos del grupo Santa María.

79. ¿En qué sección del periódico es **más probable** que haya aparecido la noticia anterior?

- A) Ciudad.
- B) Cultura.
- C) Sociales.
- D) Deportes.

80. De los siguientes enunciados, ¿cuál puede sustituir el encabezado original de la noticia por ser apropiado?

- A) El mago Franzman y su espectáculo de elefantes.
- B) Festival del 6 de enero para más de 10 mil niños.
- C) Los Reyes Magos reparten dulces y golosinas.
- D) Tornillito se presenta en el teatro Monarca.



Aquí termina la cuarta sesión, espera instrucciones de tu aplicador.

ESPAÑOL

Lee la siguiente carta y responde las preguntas correspondientes.

Villahermosa, Tabasco 21 de marzo 2006.

Espero que te encuentres bien. Te escribo para saludarte y decirte que mi abuelita ya se siente mejor. Te juro que me preocupé y hasta bajé de calificaciones en la escuela. Ahora está muy platicadora. Me acaba de contar que estuvo en Veracruz casi seis meses cuando era niña. ¿Tú sabías eso?

Mis papás la llevaron al médico y estaban a punto de visitar a un yerbero cuando amaneció mejor. Desde entonces no se ha desmejorado. “Si no se alivia...”, dijo mamá, “hubiéramos ido hasta con una bruja”. ¿Tú crees? Yo no quería que la internaran en una clínica.

Junto con mi carta te envió una foto donde estamos las dos abrazadas. Alcanza a salir mi muñeca “Camila”, por cierto con un vestido nuevo que le hizo mi mamá con la tela que compramos en la “Sedería Tabasco”, la vez que nos acompañaste.

Para estar seguros de que mi abuelita ya está bien, van a poner aprueba su corazón con un estudio en el Hospital Grijalva mañana a las 9. Yo espero que salga bien.

Nayeli

81. Por la manera en que Nayeli escribe su carta puede saberse que se siente

- A) alegre.
- B) inquieta.
- C) enojada.
- D) tranquila.

82. Por la manera en que está escrita la carta, se sabe que entre Nayeli y la persona a quien se dirige existe

- A) la gran confianza que hay entre quienes se comprenden.
- B) el respeto que debe haber entre niños y adultos.
- C) el trato superficial que hay entre una mayoría de los vecinos.
- D) la distancia que debe haber entre niños y personas desconocidas.

83. ¿Cuál es el dato que falta en la carta?

- A) La fecha
- B) El saludo
- C) El desarrollo
- D) La despedida

84. ¿Cuál de las siguientes oraciones significaría lo contrario de la que dice “...hasta bajé de calificaciones en la escuela”?

- A) “...pero subí mis calificaciones en la escuela”.
- B) “...aunque bajé de calificaciones en la escuela”.
- C) “...y no pude subir mis calificaciones en la escuela”.
- D) “...y bajé de calificaciones en la escuela”.

85. ¿Cuál de los siguientes datos **necesarios** falta en la carta?
- A) Firma.
 B) Saludo.
 C) Post data.
 D) Dirección del destinatario.
86. En la carta aparece la palabra **desmejorado**. ¿Qué palabra indica lo contrario?
- A) Mejorado.
 B) Mejorar.
 C) Mejora.
 D) Mejor.
87. ¿Qué indica la palabra **yerbero**?
- A) Que se cura con yerbas.
 B) Que consume yerbas.
 C) Que vende yerbas.
 D) Que tomó yerbas.
88. Elige la opción donde las comillas indican diálogo.
- A) "Camila".
 B) "El Minino".
 C) "Si no se alivia...".
 D) "Sedería Tabasco".
89. ¿Cuál de las siguientes palabras del texto es de origen indígena?
- A) Villahermosa.
 B) Veracruz.
 C) Grijalva.
 D) Nayeli.
90. En la carta aparece un error, ¿cuál es?
- A) Haber escrito **internaran** como una sola palabra.
 B) Haber escrito **aprueba** como una sola palabra.
 C) Haber escrito **Si no** como dos palabras.
 D) Haber escrito **a las** como dos palabras.

91. Observa con atención los puntos en el plano:

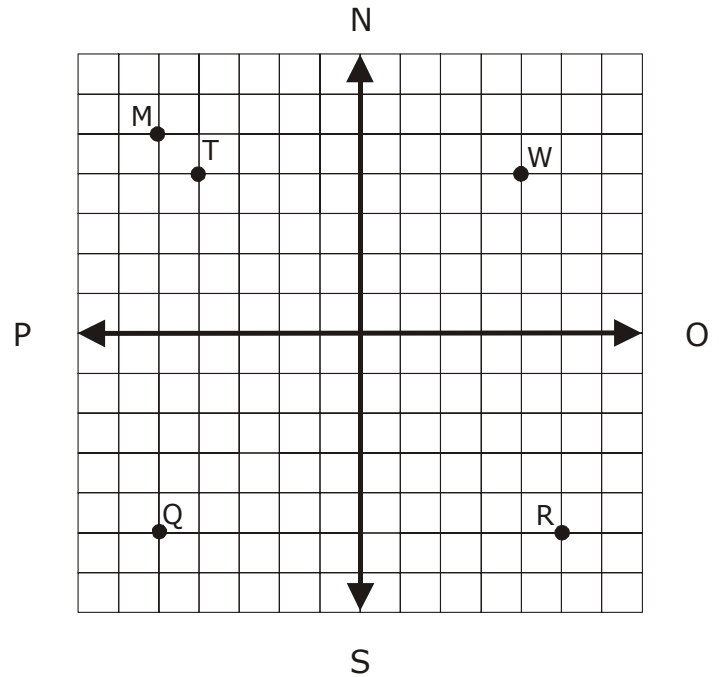

¿Cuál opción presenta la posición de los puntos **R** y **T**?

- A) El punto R=(2 Oriente, 6 Sur) y el punto T=(4 Norte, 4 Poniente).
 B) El punto R=(5 Oriente, 2 Norte) y el punto T=(4 Poniente, 1 Sur).
 C) El punto R=(5 Oriente, 5 Sur) y el punto T=(4 Poniente, 4 Norte).
 D) El punto R=(2 Oriente, 4 Norte) y el punto T=(5 Oriente, 2 Norte).
92. Observa con atención el siguiente plano:

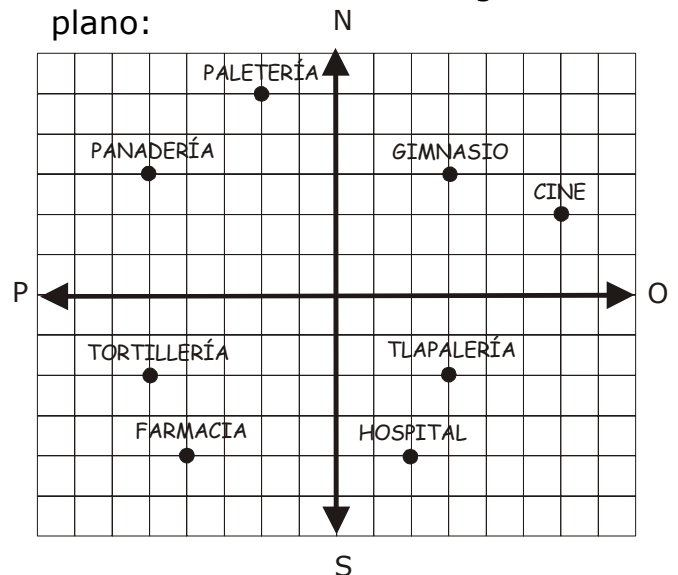

De acuerdo con él, ¿cuál es la ubicación del GIMNASIO?

- A) (2 Poniente, 2 Norte).
 B) (2 Oriente, 5 Norte).
 C) (3 Oriente, 3 Norte).
 D) (4 Oriente, 3 Norte).

93. ¿Cuál de las siguientes figuras tiene sólo cuatro ejes de simetría?

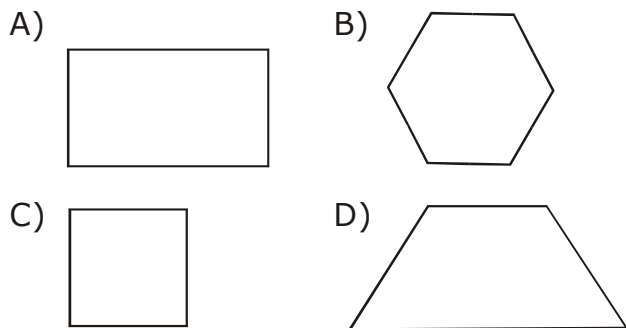

94. Observa la siguiente figura:

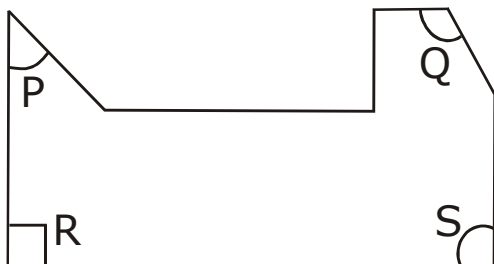

De acuerdo con ella, ¿con qué letra se representa un ángulo obtuso?

- A) P
- B) Q
- C) R
- D) S

95. ¿Cuál de las siguientes es una propiedad de los triángulos isósceles?

- A) Tienen dos lados iguales.
- B) Tienen sus tres lados iguales.
- C) Sus tres ángulos son iguales.
- D) Sus tres ángulos son diferentes.

96. ¿Con cuál de los siguientes desarrollos planos se puede armar un prisma hexagonal?

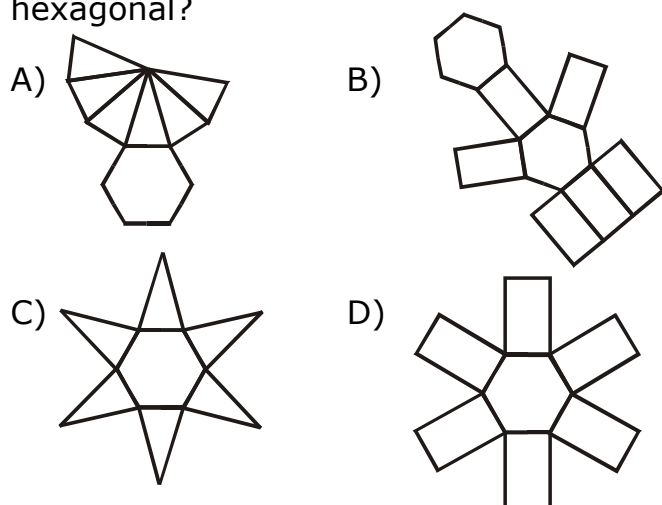

97. ¿Cómo se llama el cuerpo que tiene una cara cuadrada y cuatro caras triangulares?

- A) Prisma triangular.
- B) Pirámide triangular.
- C) Prisma cuadrangular.
- D) Pirámide cuadrangular.

98. Si Juan quiere calcular la distancia de Puebla a Veracruz, ¿cuál es la unidad más adecuada para medir esta distancia?

- A) Metro
- B) Decámetro
- C) Hectómetro
- D) Kilómetro

99. Un carpintero quiere cortar una tabla rectangular por la mitad, como se muestra en la línea punteada del siguiente dibujo:

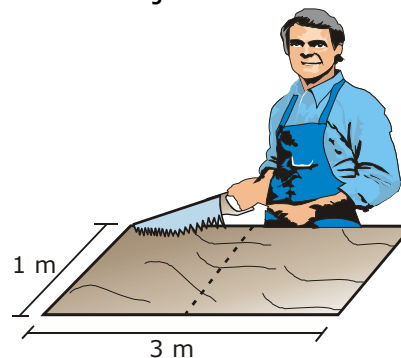

¿Cuánto medirá el perímetro de cada una de las partes que obtenga al cortar la tabla?

- A) 8 m
- B) 7 m
- C) 5 m
- D) 4 m

100. Observa la siguiente figura:

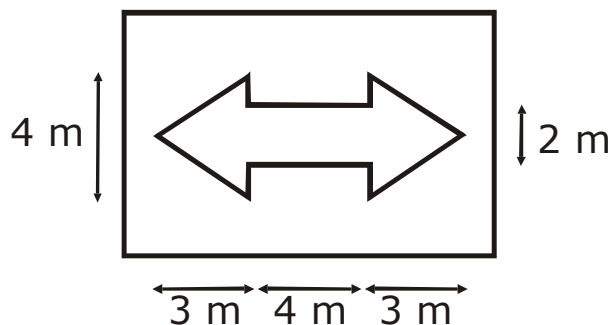

Considerando las medidas, ¿cuántos metros cuadrados de papel se necesitan para hacer una flecha como la que se muestra en la figura anterior?

- A) 14 m^2
- B) 19 m^2
- C) 20 m^2
- D) 28 m^2



Aquí termina la quinta sesión, espera instrucciones de tu aplicador.

101. ¿En cuál de las siguientes superficies es más adecuado utilizar como unidad de medida el kilómetro cuadrado?

- A) En la de un país.
- B) En la un salón de clases.
- C) En la de una ficha de dominó.
- D) En la de una cancha de fútbol.

102. ¿Cuántos mosaicos de un decímetro cuadrado de área caben en una superficie de cuatro metros cuadrados de área?

- A) 40
- B) 400
- C) 4 000
- D) 40 000

103. Si un recipiente de un decímetro cúbico se llena con un litro de agua, ¿con cuántos litros de agua se llenará un recipiente cúbico que mide dos decímetros por lado?

- A) Con 2
- B) Con 4
- C) Con 6
- D) Con 8

104. Observa la siguiente figura formada de cubos:

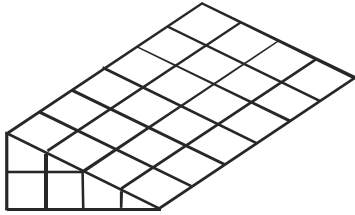

Si los cubos completos tienen la misma medida, ¿cuántos cubos en total se utilizaron para formar la figura?

- A) 30
- B) 24
- C) 20
- D) 16

105. Para hacer un moño se utilizan 50 centímetros de listón. ¿Cuántos moños del mismo tamaño se pueden hacer con un rollo de listón que mide 25 metros?

- A) 5
- B) 50
- C) 75
- D) 1 250

106. Observa con atención la siguiente figura:

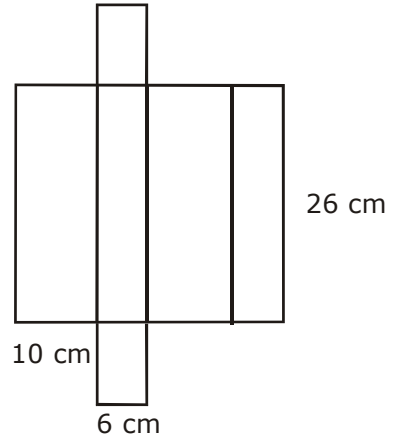

¿Cuál será el volumen del prisma al armarlo, de acuerdo con las medidas de la figura?

- A) 168 cm^3
- B) 600 cm^3
- C) $1\,560 \text{ cm}^3$
- D) $2\,600 \text{ cm}^3$

107. José empaca bolsas de azúcar de dos kilogramos cada una. Si la báscula que utiliza sólo pesa en gramos, ¿cuántos gramos debe marcar la báscula al pesar cada bolsa?

- A) 20
- B) 200
- C) 2 000
- D) 20 000

108. ¿Cuál es la edad de doña Anita si tiene de vida siete décadas, tres lustros y dos años?

- A) 37 años.
- B) 39 años.
- C) 67 años.
- D) 87 años.

109. Observa la siguiente línea del tiempo de la infancia de Manuel:

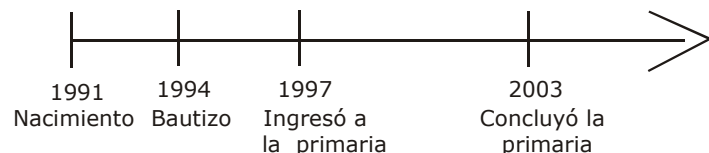

¿Entre cuál de los siguientes eventos transcurrió un lustro y doce meses?

- A) Nacimiento - Bautizo.
- B) Bautizo - Ingreso a la primaria.
- C) Bautizo - Concluyó la primaria.
- D) Ingresó a la primaria - Concluyó la primaria.

110. Observa la siguiente tabla, que muestra los pares de zapatos vendidos durante una semana:

DÍAS DE LA SEMANA	PARES DE ZAPATOS VENDIDOS
LUNES	81
MARTES	74
MIÉRCOLES	118
JUEVES	93
VIERNES	152
SÁBADO	178
DOMINGO	105

De acuerdo con ella, ¿cuántos pares de zapatos debieron haberse vendido más el lunes para alcanzar la venta total del sábado y del domingo?

- A) 84
- B) 97
- C) 202
- D) 283

111. Observa la siguiente tabla que representa la cantidad de juguetes que tienen un grupo de niños:

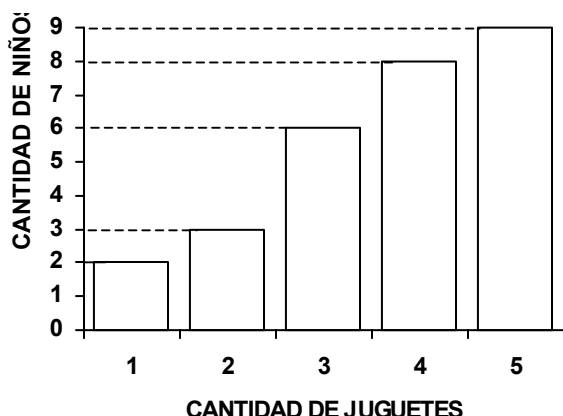

De acuerdo con ella, ¿cuántos niños tienen más de dos juguetes?

- A) 2
- B) 3
- C) 23
- D) 30

112. En la siguiente gráfica se registró el tiempo que un grupo de niños dedica a ver televisión por las tardes:

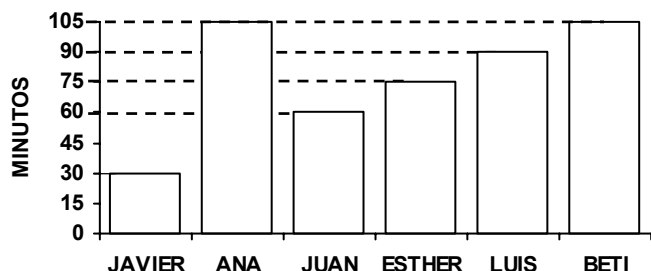

De acuerdo con ella, ¿qué niño ve menos tiempo la televisión?

- A) Ana.
- B) Beti.
- C) Juan.
- D) Javier.

113. Observa la siguiente tabla que corresponde a la edad y peso que tiene un grupo de niños:

RANGOS DE EDAD \ RANGOS DE PESO	41-45	46-50	51-55
	4-6	38	42
7-9	51	39	44
10-12	39	57	54
13-15	40	58	50

¿En qué rango de edad se encuentra la mayor cantidad de niños con más peso?

- A) 13-15
- B) 10-12
- C) 7-9
- D) 4-6

114. ¿Cuál de los siguientes diagramas representa los posibles resultados que se obtienen al lanzar al aire 2 monedas al mismo tiempo?

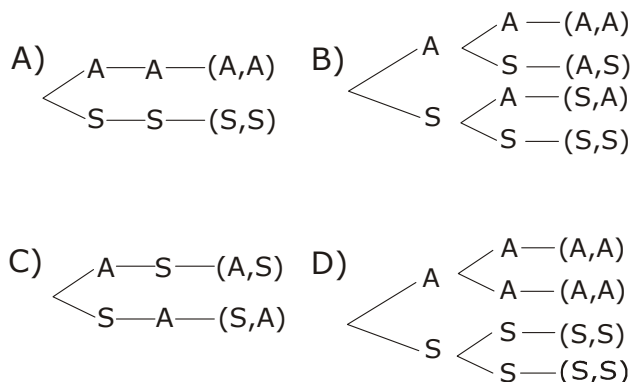

115. Observa el siguiente dibujo que representa una perinola:

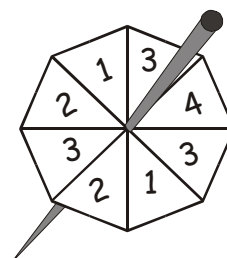

Si se gira una vez la perinola, ¿qué número es **más** probable que caiga?

- A) 1
- B) 2
- C) 3
- D) 4

Lee la siguiente entrada de la Enciclopedia de México y contesta las preguntas correspondientes.

COLOMBINO, CÓDICE (*También llamado códice Dorenberg*). Es el único códice prehispánico mixteco cuyo original posee, desde 1891, la Biblioteca Nacional de Antropología e Historia, donde un año después recibió ese nombre en homenaje a Cristóbal Colón. Anteriormente, hacia 1883 perteneció a Manuel Cardoso y al comerciante alemán Jozef Dorenberg, ambos vecinos de la ciudad de Puebla. Es una tira de piel de venado en forma de biombo, de unos 61.8 cm de longitud y dividida en 28 hojas de 18.5 por 25.5 cm. Está pintado por un solo lado sobre un fondo de cal que gradualmente se ha ido desprendiendo, por lo que algunas páginas presentan espacios casi ilegibles.

Su contenido es histórico y genealógico y se refiere a las conquistas y alianzas del Señor 8-Venado-Garra de Tigre (1011-1063) que gobernó la región de Tututepec entre 1028 y 1048. El códice parece que se pintó en la región de Tututepec, donde permaneció hasta 1717, año en que se exhibió como prueba de un litigio de tierras entre Tututepec y Sola. Presenta, además anotaciones en mixteco escritas en caracteres latinos en 1541, que señalan los linderos de varias poblaciones de la costa sur de la Mixteca: Jiyacán, Ixtapa, Judiatengo y Michoacán, cercanos a su lugar de origen.

Por otra parte, este Códice está **estrechamente relacionado** con el Lienzo de Huilotepec y se considera que es parte de un manuscrito, junto con el Códice Beker I. Lo reprodujo Alfredo Chavero en **Antigüedades mexicanas** (1892).

Enciclopedia de México. Tomo III. México, Sabeca International Investment Corporation, 1996, p. 1682.

116. ¿Cuál de las siguientes opciones presenta el contenido del segundo párrafo?

- A) El códice se refiere a los linderos de varias poblaciones.
- B) El códice tiene anotaciones en alfabeto latino.
- C) El códice describe la costa sur.
- D) El códice es anterior a 1541.

117. ¿De qué trata **todo** el texto?

- A) De las alianzas que sostuvo el Señor 8-Venado-Garra de Tigre.
- B) De la historia, descripción y contenido de un códice prehispánico.
- C) De las obras que conserva la Biblioteca Nacional de Antropología.
- D) De la forma de un códice prehispánico elaborado en piel de venado.

118. Lee otra vez la parte que dice "estrechamente relacionado". Esta expresión se refiere a que entre el códice Colombino y Lienzo de Huilotepec y el códice Beker existe la siguiente situación:

- A) El códice Colombino presenta información contraria a la de los otros materiales.
- B) El Lienzo de Huilotepec y el códice Beker se descubrieron después del Colombino.
- C) El códice Colombino tiene gran parecido con los otros documentos en su forma y contenido.
- D) El Lienzo de Huilotepec y el códice Beker pertenecieron a los mismos dueños hasta 1891.

119. ¿Cuál es el inconveniente de que el códice se haya pintado sobre un fondo de cal?

- A) Que no ha permitido que se hagan anotaciones en mixteco.
- B) Que se ha ido maltratando hasta tener espacios ilegibles.
- C) Que se ha confundido con otros manuscritos.
- D) Que no ha sido posible reproducirlo.

120. De las siguientes afirmaciones elige la que es verdadera, de acuerdo con lo que dice el texto.

- A) El códice recibió el nombre de "Códice Colombino" como homenaje a Cristóbal Colón.
- B) Cristóbal Colón fue el descubridor original del códice por lo que se llama "Códice Colombino".
- C) Además de referirse a otros personajes, el códice se refiere a Cristóbal Colón, por lo que se llama "Códice Colombino".
- D) Fue el deseo de los propietarios del códice que, para honrar a Cristóbal Colón, se le diera el nombre de "Códice Colombino".



**AQUÍ TERMINA LA PRUEBA
GRACIAS POR TU PARTICIPACIÓN**