

ESPAÑOL

Lee la siguiente situación y a partir de la información proporcionada contesta las preguntas correspondientes.

La profesora de Español proporcionó a sus alumnos cuatro textos de diversas fuentes de información sobre la Segunda Guerra Mundial para mostrarles el procedimiento que conlleva a la realización de una investigación cuyo propósito sería, en este caso, conocer las causas de dicha guerra.

1. ¿Cuál de las siguientes opciones presenta las preguntas adecuadas para ser contestadas con base en el propósito planteado por la maestra de Español?
 - A) ¿Cuándo terminó la Primera Guerra Mundial? ¿Por qué se consideró una guerra mundial? ¿Por qué países se extendió el conflicto?
 - B) ¿Quién inició la Segunda Guerra Mundial?, ¿Cuáles fueron los grupos que se involucraron en el ataque? ¿Por qué se rindieron las tropas japonesas?
 - C) ¿Cuándo inicio la Segunda Guerra Mundial? ¿Qué países fueron los que propiciaron la guerra? ¿Qué aspectos influyeron para que estallara nuevamente la guerra mundial?
 - D) ¿Quién fue el representante de la Primera Guerra Mundial? ¿Qué armamento fue utilizado para el enfrentamiento mundial? ¿Cuántos muertos trajo como consecuencia la guerra?

2. De acuerdo con los textos presentados, ¿cuál es el que sirve como fuente de consulta para cumplir con el propósito inicial?

A)

TEXTO 1

El Segundo Enfrentamiento Mundial

De forma activa o pasiva países de todos los continentes se vieron implicados o afectados por la Segunda Guerra Mundial, una contienda en la que naciones con siglos de civilización se enfrentaron en una escala destructiva sin precedentes.

La Segunda Guerra Mundial fue un conflicto armado que se extendió prácticamente por todo el mundo entre los años 1939 y 1945. Los principales beligerantes fueron, de un lado, Alemania, Italia y Japón, llamadas las potencias del eje, y del otro, las potencias aliadas, Francia, el Reino Unido, los Estados Unidos, la Unión Soviética y, en menor medida, China. La guerra fue en muchos aspectos una consecuencia, tras un difícil paréntesis de veinte años, de las grandes disputas que la Primera Guerra Mundial había dejado sin resolver. La frustración alemana después de la derrota, junto con la intranquilidad política y la inestabilidad social que afectaron crecientemente a la República de Weimar, tuvieron como resultado una radicalización del nacionalismo alemán. De esta forma se produjo el advenimiento al poder de Adolfo Hitler, jefe del Partido Obrero Alemán Nacional Socialista (NSDAP), o partido nazi, de ideología totalitaria, ultranacionalista y antisemita.

Después de haberse otorgado plenos poderes en 1933, Hitler, que había asumido el título de Führer o caudillo del Tercer Reich, impulsó el rearme secreto de Alemania. Aprovechó la falta de decisión de las potencias europeas para oponerse activamente a sus designios y ordenó la ocupación militar de Renania en marzo de 1936, decisión que contravenía unilateralmente al Tratado de Versalles.

En ese mismo año, Benito Mussolini, el director fascista de Italia, que ya se había embarcado en una agresión a Abisinia (Etiopía), firmó con Hitler un acuerdo secreto germano-italiano que daría lugar al establecimiento del Eje Romano-Berlín. Al año siguiente, Italia se unió al pacto que Alemania y Japón habían firmado en 1936. Fue el llamado pacto tripartito. Alemania e Italia intervinieron, en nombre del anticomunismo, en la guerra civil española iniciada en 1936.

Liddell Hart, Ernest. *Historia del Enfrentamiento Mundial*. Editorial: Altaya. Alemania, 2001. 314 pp.



B)

TEXTO 2

La Segunda Guerra Mundial.

La última conferencia aliada de la Segunda Guerra Mundial fue celebrada en la ciudad de Potsdam, cercana a Berlín, desde el 17 de julio hasta el 2 de agosto. Durante la Conferencia de Potsdam, se alcanzaron acuerdos entre los aliados sobre la política a llevar en la Alemania ocupada. También se lanzó un ultimátum a Japón pidiendo su rendición incondicional.

El presidente de los Estados Unidos Harry Truman decidió usar la nueva arma atómica para acelerar el final de la guerra. La batalla de Okinawa había mostrado que una invasión en las islas de origen japonesas (planeada para noviembre) significaría un gran número de bajas estadounidenses. La estimación oficial que fue dada por la Secretaría de Guerra era de 1.4 millones de bajas aliadas, aunque algunos historiadores discuten si esto habría sido el caso o no. La invasión habría significado la muerte de millones de soldados japoneses y civiles, que estaban siendo entrenados como milicia.

El 6 de agosto de 1945, un B-29 Superfortress, el Enola Gay, lanzó una bomba atómica (dispositivo que obtiene una enorme energía de las reacciones nucleares) apodada "Little Boy" sobre Hiroshima, destruyendo la ciudad. El 9 de agosto, un B-29 llamado Bockscar lanzó la segunda bomba atómica, apodada "Fat Man", sobre la ciudad de Nagasaki.

El 8 de agosto, dos días después que se hubiese lanzado la bomba atómica sobre Hiroshima, la Unión Soviética, habiendo denunciado su pacto de no agresión con Japón en abril, atacó a los japoneses en Manchuria, cumpliendo su promesa hecha en Yalta de atacar a los Japoneses tres meses después de que hubiese acabado la guerra en Europa. El ataque fue hecho por tres grupos de ejército soviéticos. En menos de dos semanas, el ejército japonés en Manchuria, que consistía en aproximadamente un millón de hombres, había sido destruido por los soviéticos. El Ejército Rojo se movió hacia Corea del Norte el 18 de agosto. Corea fue seguidamente dividida en el paralelo 38 en las zonas soviética y estadounidense.

El uso estadounidense de las armas atómicas contra Japón y la invasión soviética del Manchukuo, hicieron que Hirohito se apresurase a puntar al gobierno existente e interviniese para finalizar la guerra. En su alocución radiofónica a la nación, el Emperador no mencionó la entrada de la Unión Soviética en la guerra, pero en su <<reescritura a los soldados y marineros>> del 17 de agosto, ordenándoles el alto al fuego y entregar las armas, acentuó la relación entre la entrada de los soviéticos en la guerra y su decisión de rendirse, omitiendo cualquier mención a las bombas atómicas.

Los japoneses se rindieron el 14 de agosto de 1945, o el Día de la Victoria sobre Japón, firmando el Instrumento Japonés de Rendición el 2 de septiembre. Las tropas en China se rindieron formalmente el 9 de septiembre de 1945.

Gerhard, Peter. *El Mundo en Armas*. Editorial: Grijalbo. Kansas, 2005. 238 pp.

C)

TEXTO 3
La Segunda Guerra Mundial.

La gran guerra que estalló en 1939 fue el segundo conflicto que, iniciado en Europa, llegó a convertirse en una "guerra total", porque directamente incluyó a países de otros continentes e influyó indirectamente en los aspectos políticos, sociales y económicos en el resto del mundo, de manera similar como sucediera con el enfrentamiento armado de 1914.

En primer lugar, la Segunda Guerra Mundial surgió en función del enfrentamiento entre ideologías que amparaban sistemas político-económicos opuestos. A diferencia de la guerra anterior, enmarcada en un solo sistema predominante —el liberalismo capitalista, común a los dos bandos—, en el segundo conflicto mundial se enfrentaron tres ideologías contrarias: el liberalismo democrático, el nazi-fascismo y el comunismo soviético. Estos dos últimos sistemas, no obstante ser contrarios entre sí, tenían en común la organización del Estado fuerte y totalitario y el culto a la personalidad de un líder carismático, características opuestas al liberalismo que postula la democracia como forma de gobierno y la libertad e igualdad de los individuos como forma de sociedad.

En segundo lugar, estaban los problemas étnicos que, presentes desde siglos atrás, se fueron haciendo más graves la llevarse a efecto las modificaciones fronterizas creadas por el Tratado de Versalles, que afectaron negativamente, sobre todo, a Alemania y a Austria —naciones pobladas por germanos— y redujeron de manera considerable sus territorios. Por otra parte, la insistencia de Hitler por evitar el cumplimiento del Tratado de Versalles provocó diferentes reacciones entre los países vencedores: Francia, que temía una nueva agresión de Alemania, quería evitar a toda costa que resurgiera el poderío bélico de la nación vecina. En cambio, el gobierno británico y el de Estados Unidos subestimaban el peligro que el rearme alemán representaba para la seguridad colectiva, consideraban que el Tratado de Versalles había sido demasiado injusto, y veían con simpatía la tendencia anticomunista adoptada por la Alemania nazi, porque podría significar una barrera capaz de detener el expansionismo soviético hacia Europa, calificado por las democracias occidentales como un peligro mayor y mucho más grave que el propio nazismo.

En tercer lugar, en la década de los años treinta, la situación del mundo era muy distinta. Aparte de los trastornos ocasionados por la crisis económica iniciada en Estados Unidos, aún persistían los efectos devastadores de la Primera Guerra Mundial, que había producido una enorme transformación en todos los ámbitos de la vida humana y originando grandes crisis en prácticamente todos los países de la Tierra.

Cartier, Raymond. *Las Raíces de la Segunda Guerra Mundial*. Editorial: Planeta. Alemania, 2005. 185 pp.

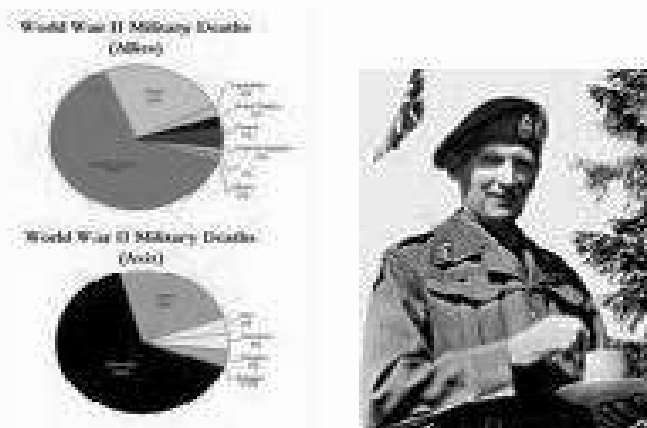

D)

TEXTO 4

Derivaciones de la Guerra.

Con la capitulación japonesa el mundo inició una nueva etapa la que llegaba con un espectacular cambio de panorama respecto a la situación de 1939. En 1945, el mundo tenía abiertas graves heridas, la posición de cada uno de los principales componentes de la comunidad internacional era distinta y ésta pretendía organizarse de acuerdo con reglas nuevas.

La cifra de muertos, como consecuencia de la Segunda Guerra Mundial, no puede determinarse de forma absolutamente precisa, pero es muy posible que llegase a alcanzar los 60 millones de personas, al menos cuatro veces más que el número de muertos producidos durante el conflicto de 1914-1918. Como es lógico, este balance debe ponerse en relación con la potencia destructiva de las armas y el carácter de guerra total que tuvo desde el mismo momento de su iniciación o en un momento inmediatamente posterior.

Se examinan estas cifras contabilizándolas por naciones, el resultado puede parecer algo sorprendente porque alguno de los vencedores cuenta entre quienes más padecieron en el conflicto. La cifra de ciudadanos de la URSS muertos como consecuencia de la guerra se eleva a 20 millones de personas (y quizás incluso un 25% más) de los que tan sólo un tercio serían militares. Porcentualmente, esa cifra supondría al menos el 10% del total de los habitantes de la URSS, pero en el caso de Polonia los seis millones de muertos representan todavía una cifra muy superior, el 15%. En esos porcentajes se incluye la población judía de ambos países. El tercer lugar en el grado de sufrimiento producido por la guerra corresponde a Yugoslavia, cuyo número de muertos (un millón y medio a dos) derivó de la existencia de una guerra civil en la que el componente étnico jugó un papel primordial.

Estos tres países pueden ser considerados entre aquellos que resultaron vencedores en la guerra. Los demás que se alinearon en ese mismo bando tuvieron un número mucho más reducido de muertos. Francia, ocupada en su totalidad por los alemanes, experimentó 600.000 muertos, mientras que Gran Bretaña sufrió 500.000 pérdidas. La gran diferencia respecto a los padecimientos de la Primera Guerra Mundial de estos dos países radica en el número de muertos civiles. Gran Bretaña, que no los tuvo en 1914-1918, ahora, en cambio, padeció unos 60.000 como consecuencia de los bombardeos. Del conjunto de los aliados, los Estados Unidos resultaron ser los mejor parados, con 300.000 muertos, todos ellos militares.

De los países vencidos en la contienda, el mayor número de muertos le correspondió a Alemania, con algo menos de cinco millones.

Las muertes producidas por la guerra constituyen tan sólo una parte de sus consecuencias. Como resultado de la misma hubo, principalmente en Europa, 30 millones de desplazados, un tercio de los cuales fueron que sufrieron de forma directa las consecuencias de la doctrina que les había llevado a lanzarse a una nueva expansión hacia el Este.

Quienes habían expulsado a la población autóctona (por ejemplo, en los Sudetes Checos) se vieron, a su vez, obligados a emigrar ahora. También una cifra elevada de japoneses pasó por idéntica experiencia. Ambos países descubrieron en la posguerra que podían lograr un lugar mucho más confortable en el mundo de la posguerra renunciando a la expansión territorial e intentando un desarrollo económico que resultaría espectacular en ambos casos.

Taylor, Frederick. *El bombardeo más trágico: La Segunda Guerra Mundial*. Editorial: Oxford. Alemania, 2005. 394 pp.

3. ¿Qué elemento del texto 1 permite obtener información rápidamente?
- Las imágenes.
 - El número de párrafos.
 - El tipo de letra utilizada.
 - La división de los párrafos.
4. ¿Cuál de las siguientes referencias es útil por su actualidad, sin olvidar el propósito mencionado?
- Fest, Joachim. *La vida de Hitler*. Ed. Planeta. Alemania, 2005.
 - Leguineche, Manuel. *Armamento Mundial*. Ed. Altaya, 1999.
 - Von Manstein, Erich. *Victorias Frustradas*. Ed. Altaya. Alemania, 2007.
 - Churchill, Winston. *La Segunda Guerra Mundial*. Ed. Planeta, 2005.
5. De acuerdo con las instrucciones de la maestra de Español, ¿cuál de los siguientes elementos permite ampliar la búsqueda de información?
- El glosario.
 - La fecha de edición.
 - El número de páginas.
 - La referencia bibliográfica.
6. Con base en el texto 3 y de acuerdo con la estructura temática, ¿cuál de las siguientes opciones utiliza el párrafo de comparación-contraste con respecto a la Primera Guerra Mundial?
- Párrafo 1
 - Párrafo 2
 - Párrafo 3
 - Párrafo 4
7. Uno de los recursos utilizados para desarrollar las ideas en los párrafos es la explicación que aclara las ideas en los textos. De acuerdo con los textos presentados, ¿en cuál de los siguientes párrafos se utiliza este recurso?
- De forma activa o pasiva, países de todos los continentes se vieron implicados o afectados por la Segunda Guerra Mundial, una contienda en la que naciones con siglos de civilización se enfrentaron en una escala destructiva sin precedentes.
 - El 6 de agosto de 1945, un B-29 Superfortress, el Enola Gay, lanzó una bomba atómica (dispositivo que obtiene una enorme energía de las reacciones nucleares) apodada "Little Boy" sobre Hiroshima, destruyendo la ciudad. El 9 de agosto, un B-29 llamado Bockscar lanzó la segunda bomba atómica, apodada "Fat Man", sobre la ciudad portuaria de Nagasaki.
 - En tercer lugar, en la década de los años treinta la situación del mundo era muy distinta a la de 1914. Aparte de los trastornos ocasionados por la crisis económica iniciada en Estados Unidos, aún persistían los efectos devastadores de la Primera Guerra Mundial, que había producido una enorme transformación en todos los ámbitos de la vida humana y originado grandes crisis en prácticamente todos los países de la Tierra.
 - Quienes habían expulsado a la población autóctona (por ejemplo, en los Sudetes checos) se vieron, a su vez, obligados a emigrar ahora. También una cifra elevada de japoneses pasó por idéntica experiencia. Ambos países descubrieron en la posguerra que podían lograr un lugar mucho más confortable en el mundo de la posguerra renunciando a la expansión territorial e intentando un desarrollo económico que resultaría espectacular en ambos casos.
8. En los años 1939-1945 que duró la Segunda Guerra Mundial, ¿cuál de los siguientes sucesos se da paralelamente?
- Creación de la ONU.
 - Inicio de la Guerra Fría.
 - Creación del pacto de Varsovia.
 - Ataque japonés sobre Pearl Harbor en Hawai.
9. De acuerdo con los textos 2 y 4, ¿cuál diferencia hay respecto al contenido?
- Los dos textos mencionan al presidente de los Estados Unidos.
 - Uno habla de los artefactos utilizados y el otro sobre las víctimas.
 - Ambos textos presentan información relevante de acuerdo al propósito inicial.
 - Uno hace referencia a la Primera Guerra Mundial y el otro, a la Segunda Guerra Mundial.

10. ¿Cuál de las siguientes opciones corresponde a un resumen del texto 1?

A)

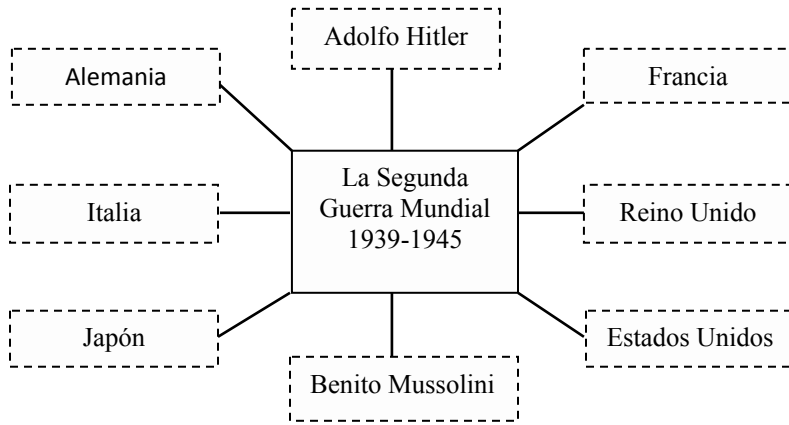

B)

La Segunda Guerra Mundial	
LIDER	Adolfo Hitler, jefe del Partido Obrero Alemán Nacional Socialista (NSDAP), de ideología, ultranacionalista y antisemita.
DURACIÓN	1939-1945
PAÍSES INVOLUCRADOS	Francia, Alemania, Japón, entre otros.
CONSECUENCIAS	<ul style="list-style-type: none"> ❖ El número de muertos alcanza los 80 millones de personas. ❖ Uso de armas atómicas devastadoras. ❖ Transformación en los hábitos de la vida humana y crisis en todos los países.

C)



D)

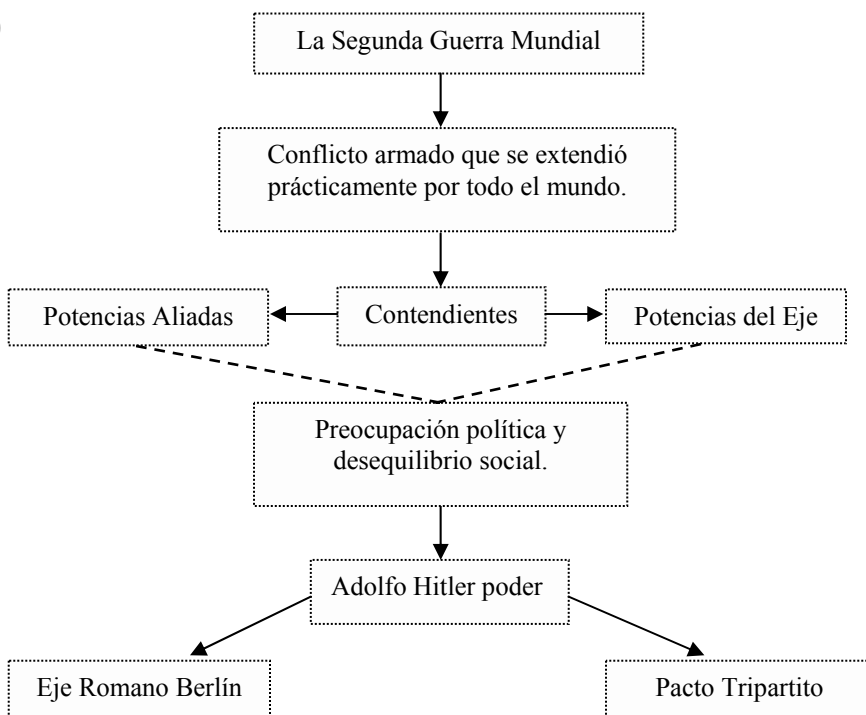

11. De acuerdo con el texto 4, ¿cuál de las siguientes opciones presenta los datos que deben ir en una ficha bibliográfica completa?
- A) Autor: Frederick, Taylor.
Título: *El Bombardeo más trágico. La Segunda Guerra Mundial.*
Lugar de edición: Alemania.
Editorial: Oxford.
Año: 2005.
Páginas: 394.
- B) Autor: Frederick, Taylor.
Título: *El Bombardeo más trágico. La Segunda Guerra Mundial.*
Editorial: Oxford.
Nº de páginas: 394.
- C) Autor: Frederick, Taylor.
Título: *El Bombardeo más trágico. La Segunda Guerra Mundial.*
Editorial: Oxford.
Año: 2005.
- D) Autor: Frederick, Taylor.
Título: *El Bombardeo más trágico. La Segunda Guerra Mundial.*
Lugar de edición: Alemania.
Primera edición: 2003
Editorial: Oxford.
Año: 2005.
12. De acuerdo con el texto 1, ¿qué significa **advenimiento**?
- A) La llegada de algo esperado.
B) Las consecuencias de la guerra.
C) El origen de un enfrentamiento.
D) El final de un suceso inesperado.

MATEMÁTICAS

13. Carmen y Sandra, fueron al supermercado. Carmen compró 5 kg de manzana y 4 kg de uva, Sandra compró 4 kg de manzana y 4 kg de uva. Cada una pagó con un billete de \$200.00. Si el kilogramo de manzana cuesta \$20.00 y el de uva \$15.00 pesos. ¿Cuánto recibió de cambio cada una?
- A) Carmen recibió \$ 100.00
Sandra recibió \$ 120.00
- B) Carmen recibió \$ 160.00
Sandra recibió \$ 140.00
- C) Carmen recibió \$ 40.00
Sandra recibió \$ 60.00
- D) Carmen recibió \$ 140.00
Sandra recibió \$ 140.00
14. ¿Cuál es el resultado de dividir $(4^3) / (4^2)$?
- A) 1
B) 4
C) 256
D) 1 024
15. ¿Cuál es la solución de la siguiente ecuación?
- $$5(x - 3) - 2 = 23$$
- A) $x = 2.0$
B) $x = 5.6$
C) $x = 7.2$
D) $x = 8.0$

16. Don Diego tiene un lote y lo va a dividir como se muestra en la siguiente figura:

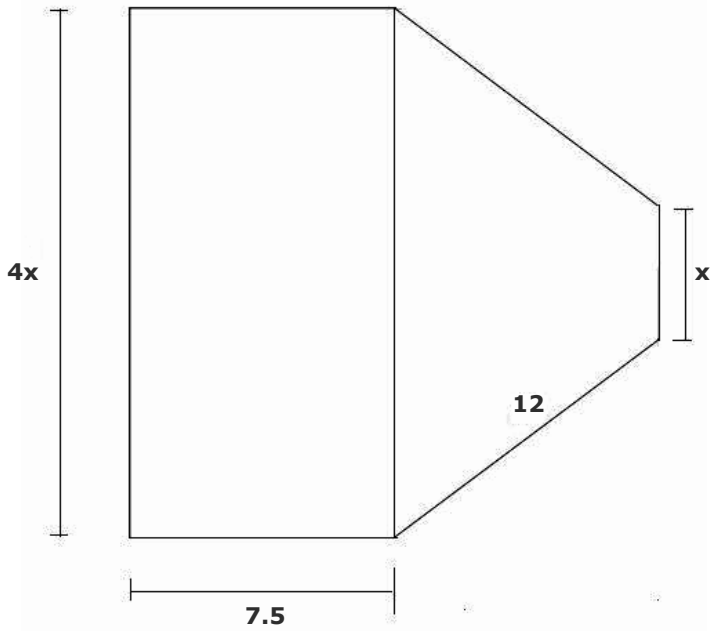

¿Cuál es el valor de X si el perímetro del rectángulo y del trapecio son iguales?

- A) 9
- B) 3
- C) 1.5
- D) 1.28

17. En el siguiente croquis de un zoológico aparecen los caminos para visitar a los animales.

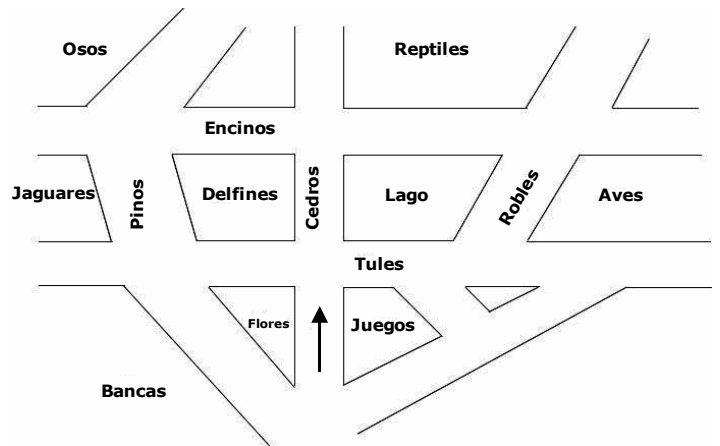

¿Cuáles de los caminos son paralelos?

- A) Pinos y Robles.
- B) Cedros y Tules.
- C) Encinos y Tules.
- D) Cedros y Encinos.

18. ¿En cuál de los siguientes triángulos, la intersección de las líneas punteadas representa su ortocentro?

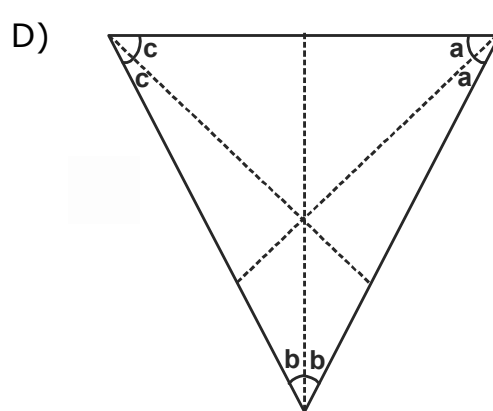
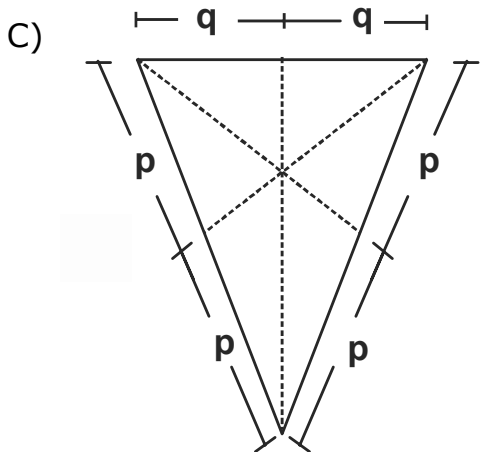
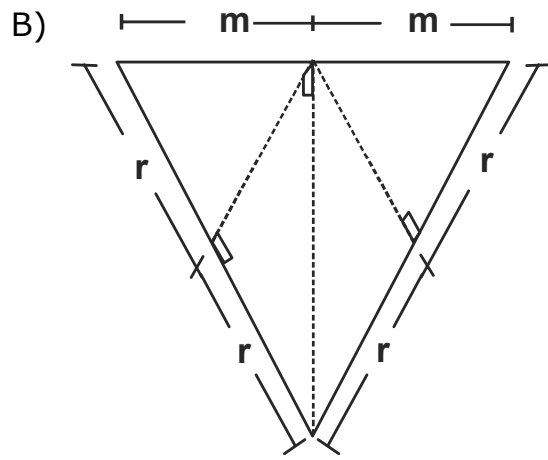
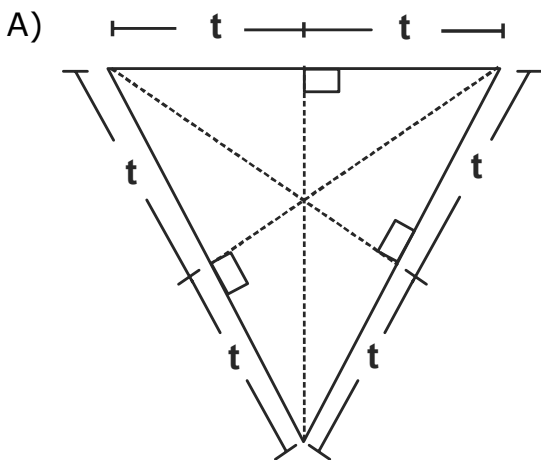

19. ¿Cuál es el volumen de una pirámide cuadrangular si la arista de la base mide 12 centímetros y de altura 35 centímetros?

A) 375 cm^3
 B) 988 cm^3
 C) $1\,680 \text{ cm}^3$
 D) $2\,016 \text{ cm}^3$

20. Se desea transformar la siguiente imagen utilizando una traslación bajo un segmento de recta que está girado 45° en el sentido de las manecillas del reloj, sobre la horizontal que se muestra a continuación:



¿Cuál es la figura que representa este proceso de transformación?

A)

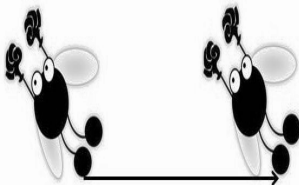

B)

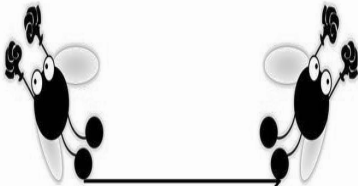

C)

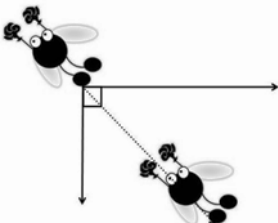

D)

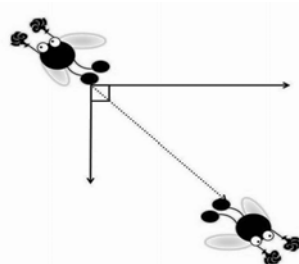

Aquí termina la primera sesión, espera instrucciones de tu aplicador

MATEMÁTICAS

21. En Temosachic hace tanto frío que desciende la temperatura en el termómetro $\frac{5}{7}$ de grado cada hora desde las 10 p.m. hasta las 5 a.m. Si sabemos que justo a las 12 de la noche se registra una temperatura de -5° C y que la temperatura asciende $\frac{4}{7}$ de grado cada hora a partir de las 5:01 a.m. entonces ¿qué temperatura se registrará en el termómetro a las 10 a.m.?

A) $\frac{15^\circ}{7} \text{ C}$

B) $\frac{40^\circ}{7} \text{ C}$

C) $\frac{60^\circ}{7} \text{ C}$

D) $\frac{80^\circ}{7} \text{ C}$

22. ¿Cuál de las siguientes expresiones resulta de elevar 9 a la potencia de -3 ?

A) $\frac{3^3}{9}$

B) $\frac{1}{9^3}$

C) $\frac{1^3}{9}$

D) $\frac{9}{3^3}$

23. En la sucesión numérica: $6, -1, 4, 9, \dots$, ¿cuál es el término que ocupa la posición 9?

A) -20

B) -2

C) 25

D) 34

24. Por dos pares de calcetines y dos pares de calcetas del uniforme pagué \$130. Un compañero pagó \$100 por dos pares de calcetines y un par de calcetas. ¿Cuánto cuesta el par de calcetines?

A) \$30.00

B) \$32.50

C) \$35.00

D) \$50.00

30. Una caja contiene 6 bolas blancas y 4 bolas rojas, otra contiene 5 bolas blancas y 7 bolas rojas. Si Karla extrae una bola de cada caja. ¿Cuál será la probabilidad de que ambas sean blancas?

- A) $\frac{15}{60}$ B) $\frac{6}{24}$
- C) $\frac{25}{36}$ D) $\frac{60}{61}$

31. La siguiente gráfica representa las canastas que anotó cada uno de los integrantes de un equipo de basketbol.

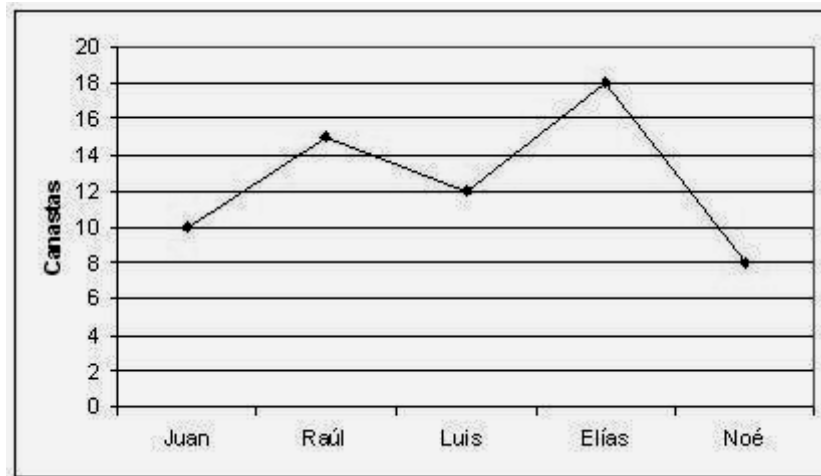

¿Cuántas canastas anotó todo el equipo?

- A) 55
B) 62
C) 63
D) 64

32. La siguiente gráfica representa la cantidad de bolsas de dulces que se vendió en una tienda durante treinta días.

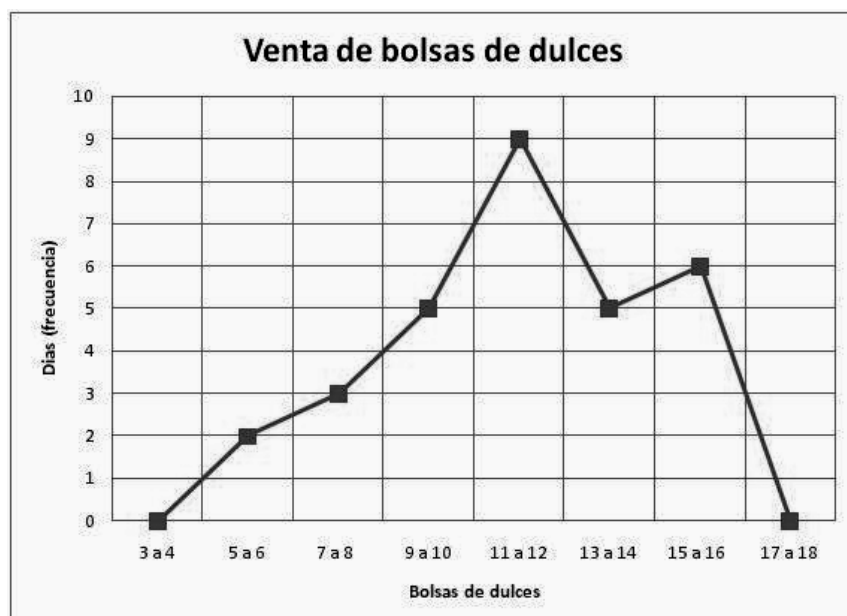

De acuerdo con los datos que se muestran, ¿cuál fue el promedio de bolsas de dulces vendidas?

- A) 5.5 bolsas de dulces.
B) 9.5 bolsas de dulces
C) 11.5 bolsas de dulces.
D) 15.5 bolsas de dulces.

ESPAÑOL

Lee la siguiente situación y después de leer el cuento que aparece a continuación contesta las preguntas correspondientes.

Para la clase de Español, la profesora les pide a sus alumnos que lean un cuento de algún autor latinoamericano, para que después de realizar un análisis, le entreguen su comentario literario sobre él. Una de las alumnas elige a "A la deriva" de Horacio Quiroga.

A la deriva

Horacio Quiroga

El hombre pisó algo blancuzco, y en seguida sintió la mordedura en el pie. Saltó adelante, y al volverse con un juramento vio una yaracacusú que, arrollada sobre sí misma, esperaba otro ataque.

El hombre echó una veloz ojeada a su pie, donde dos gotitas de sangre engrosaban dificultosamente, y sacó el machete de la cintura. La víbora vio la amenaza, y hundió más la cabeza en el centro mismo de su espiral; pero el machete cayó de lomo, dislocándole las vértebras.

El hombre se bajó hasta la mordedura, quitó las gotitas de sangre, y durante un instante contempló. Un dolor agudo nacía de los dos puntitos violetas, y comenzaba a invadir todo el pie. Apresuradamente se ligó el tobillo con su pañuelo y siguió por la picada hacia su rancho.

El dolor en el pie aumentaba, con sensación de tirante abultamiento, y de pronto el hombre sintió dos o tres fulgurantes puntadas que, como relámpagos, habían irradiado desde la herida hasta la mitad de la pantorrilla. Movía la pierna con dificultad; una metálica sequedad de garganta, seguida de sed quemante, le arrancó un nuevo juramento.

Llegó por fin al rancho y se echó de brazos sobre la rueda de un trapiche. Los dos puntitos violeta desaparecían ahora en la monstruosa hinchazón del pie entero. La piel parecía adelgazada y a punto de ceder, de tensa. Quiso llamar a su mujer, y la voz se quebró en un ronco arrastre de garganta reseca. La sed lo devoraba.

—¡Dorotea! —alcanzó a lanzar en un estertor—. ¡Dame caña!

Su mujer corrió con un vaso lleno, que el hombre sorbió en tres tragos. Pero no había sentido gusto alguno.

— ¡Te pedí caña, no agua! —rugió de nuevo—. ¡Dame caña!

— ¡Pero es caña, Paulino! —protestó la mujer, espantada.

— ¡No, me diste agua! ¡Quiero caña, te digo!

La mujer corrió otra vez, volviendo con la damajuana. El hombre tragó uno tras otro, dos vasos, pero no sintió nada en la garganta.

— Bueno; esto se pone feo —murmuró entonces, mirando su pie lívido y ya con lustre gangrenoso. Sobre la honda ligadura del pañuelo, la carne desbordaba como una monstruosa morcilla.

Los dolores fulgurantes se sucedían en continuos relampagueos y llegaban ahora a la ingle. La atroz sequedad de garganta que el aliento parecía caldear más, aumentaba a la par. Cuando pretendió incorporarse, un fulminante vómito lo mantuvo medio minuto con la frente apoyada en la rueda de palo.

Pero el hombre no quería morir, y descendiendo hasta la costa subió a su canoa. Sentose en la popa y comenzó a palear hasta el centro del Paraná. Allí la corriente del río, que en las inmediaciones del Iguazú corre seis millas, lo llevaría antes de cinco horas a Tacurú-Pucú.

El hombre, con sombría energía, pudo efectivamente llegar hasta el medio del río; pero allí sus manos dormidas dejaron caer la pala en la canoa, y tras un nuevo vómito —de sangre esta vez— dirigió una mirada al sol que ya trasponía el monte.

La pierna entera, hasta medio muslo, era ya un bloque deforme y durísimo que reventaba la ropa. El hombre cortó la ligadura y abrió el pantalón con su cuchillo: el bajo vientre desbordó hinchado, con grandes manchas lívidas y terriblemente dolorosas. El hombre pensó que no podría jamás llegar él solo a Tacurú-Pucú, y se decidió a pedir ayuda a su compadre Alves, aunque hacía mucho tiempo que estaban disgustados.

La corriente del río se precipitaba ahora hacia la costa brasileña, y el hombre pudo fácilmente atracar. Se arrastró por la picada en cuesta arriba, pero a los veinte metros, exhausto, quedó tendido de pecho.

— ¡Alves! —gritó con cuanta fuerza pudo; y prestó oído en vano.

— ¡Compadre Alves! ¡No me niegue este favor! —clamó de nuevo, alzando la cabeza del suelo. En el silencio de la selva no se oyó un solo rumor. El hombre tuvo aún valor para llegar hasta su canoa, y la corriente, cogiéndola de nuevo, la llevó velozmente a la deriva.

El Paraná corre allí en el fondo de una inmensa hoya, cuyas paredes, altas de cien metros, encajonan fúnebremente el río. Desde las orillas bordeadas de negros bloques de basalto, asciende el bosque, negro también. Adelante, a los costados, detrás, la eterna muralla lúgubre, en cuyo fondo el río arremolinado se precipita en incesantes borbollones de agua fangosa. El paisaje es agresivo, y reina en él un silencio de muerte. Al atardecer, sin embargo, su belleza sombría y calma cobra una majestad única.

El sol había caído ya cuando el hombre, semitendido en el fondo de la canoa, tuvo un violento escalofrío. Y de pronto, con asombro, enderezó pesadamente la cabeza: se sentía mejor. La pierna le dolía apenas, la sed disminuía, y su pecho, libre ya, se abría en lenta inspiración.

El veneno comenzaba a irse, no había duda. Se hallaba casi bien, y aunque no tenía fuerzas para mover la mano, contaba con la caída del rocío para reponerse del todo. Calculó que antes de tres horas estaría en Tacurú-Pucú.

El bienestar avanzaba, y con él una somnolencia llena de recuerdos. No sentía ya nada ni en la pierna ni en el vientre. ¿Viviría aún su compadre Gaona en Tacurú-Pucú? Acaso viera también a su ex patrón mister Dougald, y al recibidor del obraje.

¿Llegaría pronto? El cielo, al poniente, se abría ahora en pantalla de oro, y el río se había coloreado también. Desde la costa paraguaya, ya entenebrecida, el monte dejaba caer sobre el río su frescura crepuscular, en penetrantes efluvios de azahar y miel silvestre. Una pareja de guacamayos cruzó muy alto y en silencio hacia el Paraguay.

Allá abajo, sobre el río de oro, la canoa derivaba velozmente, girando a ratos sobre sí misma ante el borbollón de un remolino. El hombre que iba en ella se sentía cada vez mejor, y pensaba entretanto en el tiempo justo que había pasado sin ver a su ex patrón Dougald. ¿Tres años? Tal vez no, no tanto. ¿Dos años y nueve meses? Acaso. ¿Ocho meses y medio? Eso sí, seguramente.

De pronto sintió que estaba helado hasta el pecho.

¿Qué sería? Y la respiración...

Al recibidor de maderas de mister Dougald, Lorenzo Cubilla, lo había conocido en Puerto Esperanza un Viernes Santo... ¿viernes? Sí, o jueves...

El hombre estiró lentamente los dedos de la mano.

— Un jueves...

Y cesó de respirar.

33. En el texto aparece la palabra **caña**, que es una forma de denominar al aguardiente destilado de la caña de azúcar; a Paulino, quien utiliza esta palabra, lo podemos considerar como un

- A) habitante de la selva.
- B) extranjero recién llegado.
- C) residente de una gran ciudad.
- D) conocedor de bebidas alcohólicas.

34. Tomando en cuenta la situación narrada en el cuento, Paulino es una persona

- A) alegre.
- B) sociable.
- C) impulsiva.
- D) persistente.

35. ¿Cuál es el ambiente social en el que se desarrolla la historia?

- A) Un poblado ubicado a la orilla del río.
- B) Un lugar pobre a las afueras de la ciudad.
- C) Un pueblo campesino azotado por la guerra.
- D) Un lugar amenazado por animales peligrosos.

36. ¿Cuál de las siguientes palabras que están marcadas en el texto, hace referencia a un recipiente que se utiliza para almacenar y transportar algunos líquidos?

- A) Hoya.
- B) Trapiche.
- C) Damajuana.
- D) Yaracacusú.

A continuación realizarás, a partir de una serie de preguntas, un análisis sobre algunos documentos que tratan sobre derechos y obligaciones de los ciudadanos mexicanos con la finalidad de aprender a elaborar materiales informativos, como los trípticos y carteles, que informen al público en general acerca de este tipo de documentos. Para llevar a cabo dicho análisis, lee el siguiente fragmento de la Constitución política de los Estados Unidos Mexicanos.

La Constitución Política de los Estados Unidos Mexicanos en el Capítulo II. De los mexicanos, artículo 30 señala que:

A).- Son mexicanos por nacimiento:

- I. Los que nazcan en territorio de la República, sea cual fuere la nacionalidad de sus padres.
- II. Los que nazcan en el extranjero de padres mexicanos, de padre mexicano o de madre mexicana y
- III. Los que nazcan a bordo de embarcaciones o aeronaves mexicanas, sean de guerra o mercantes.

B).- Son mexicanos por naturalización:

- I. Los extranjeros que obtengan de la Secretaría de Relaciones Exteriores carta de naturalización.
- II. La mujer o el varón extranjeros que contraigan matrimonio con varón o con mujer mexicanos y tengan o establezcan su domicilio dentro del territorio nacional.

37. ¿Cuál de las siguientes opciones hace referencia al inciso B fracción I que acabas de leer?

- A) El inglés Robert Smith recibió de manos del presidente de la república mexicana el documento que lo acredita como mexicano.
- B) La hija de un matrimonio extranjero nació en una aeronave comercial mexicana mientras vacacionaban en nuestro país.
- C) La hija de un matrimonio extranjero nació en un hotel de la península de Yucatán mientras vacacionaban en nuestro país.
- D) La invitación dice que Andrea Pearson contraerá nupcias por el civil con el empresario mexicano el próximo mes de enero en una hacienda de Cuernavaca Morelos.

38. Con base en lo que se señala en La Constitución Política de los Estados Unidos Mexicanos, Capítulo II. De los mexicanos, artículo 30, identifica cuál de los siguientes documentos legales es adecuado para que un ciudadano mexicano de 12 años puede acreditarse como tal.
- A) Cartilla militar.
 - B) Cédula profesional.
 - C) Acta de nacimiento.
 - D) Credencial oficial del Instituto Federal Electoral (IFE).

Lee lo siguiente.

En el fraccionamiento donde reside mi tía Loli, a 2 casas de ahí vive la familia Schwarkof, originarios todos ellos de Alemania. Ellos vienen por temporadas de 6 ó 7 meses a nuestro país debido a que el padre de esa familia es empresario y tiene negocios en México. La Secretaría de Relaciones Exteriores de nuestro país les ha entregado documentación para que puedan vivir dentro del país sin ningún problema.

39. Con base en lo que acabas de leer y de acuerdo con La Constitución Política de los Estados Unidos Mexicanos en el Capítulo II. De los mexicanos, artículo 30 podemos identificar que
- A) son extranjeros.
 - B) son ciudadanos mexicanos.
 - C) son residentes temporales.
 - D) son naturalizados mexicanos.

40. Lee lo siguiente.

Conforme a la Constitución Política Mexicana el gobierno mexicano llevará a cabo a través de las Secretarías de Gobernación y la de Relaciones Exteriores y Organismos Internacionales cursos, seminarios y conferencias sobre los La Convención de los Derechos del Niño los días 16 al 20 de marzo del 2009.

De los cuatro recursos informativos que se te presentan, ¿cuál hace referencia a los cursos, seminarios y conferencias que se llevarán a cabo?

A)

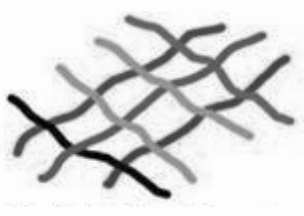
<p style="text-align: center;"><u>Invitación</u></p> <p><i>Estimado compañero desde la asamblea preparatoria del primer encuentro de movimientos sociales de la Sierra del Guadarrama, queríamos expresar nuestro deseo de contar con la presencia de su colectivo, organización, asamblea y/o persona, el próximo 27 de octubre, en el C S O A la fábrica de sueños para participar en las actividades programadas para dicho encuentro.</i></p> <p><i>Para ello necesitamos que, basándose en la encuesta adjunta (siempre que lo consideren oportuno), realice una exposición de la presencia, iniciativas, actuaciones y experiencias de su colectivo, asamblea, etc. (además se invita a todos los grupos a traes el material de difusión que quieran para montar puestos de información y/o venta).queremos hacer hincapié en nuestro deseo de que participe el mayor número de gente posible, ya que no deseamos que sea un encuentro de delegados.</i></p>	<p style="text-align: center;"><u>Encuesta</u></p> <ol style="list-style-type: none"> Nombre del grupo u organización. Localidades o territorio en el que actúa. Tiempo aproximado que lleva funcionando. Ámbitos principales de actuación. Principales situaciones o conflictos en los que ha intervenido y formas de actuación. Planes futuros de actuación. Número aproximado de personas que suele participar. Redes, coordinadoras, plataformas, foros, etc.; en los que suele participar. Otras organizaciones con las que tiene contactos periódicos. <ul style="list-style-type: none"> ▪ Lugar/es donde se reúne o sede. ▪ Algún otro elemento característico no recogido en las preguntas anteriores. ▪ Forma de contacto (personas, teléfonos, correo electrónico). 	<div style="text-align: center;">  </div> <p style="text-align: center;">SABER QUIENES SOMOS CONOCERNOS BUSCAR AFINIDADES CREAR LAZOS TEJER REDES FORTALECER RESISTENCIAS</p> <div style="text-align: center;">  </div> <p style="text-align: center;">Hacia el Primer Encuentro de Movimientos Sociales y Culturales de la Sierra del Guadarrama</p>
---	--	---

B)



C)

**UN MINUTO
PARA LOS
DERECHOS
HUMANOS**

La Oficina en México del Alto Comisionado de las Naciones Unidas para los Derechos Humanos, AMBULANTE Gira de documentales, Cinépolis, la Comisión de Derechos Humanos del D.F., el Programa de Derechos Humanos-UIA y el Grupo Interagencial de Derechos Humanos del Sistema ONU en México

Invitan al
Lanzamiento del Primer Concurso Nacional de Cineminutos

"UN MINUTO PARA LOS DERECHOS HUMANOS"

23 de julio a las 10:00 hrs., en el Cinépolis Diana
Av. Paseo de la Reforma No. 423 Col. Cuauhtémoc (Metro Sevilla)

El evento será presidido por Liliana Valiña, Representante a.i. de la OACNUDH México. Emilio Alvarez Icaza, Presidente de la CDHDF. Elena Fortes, Directora AMBULANTE, Gira de documentales. Lorena Guillé-Laris, Directora Fundación Cinépolis. José Antonio Ibáñez, Coordinador del PDH-UIA.

Para mayor información y/o confirmar su asistencia:
Tel: 50616374 / 47 77 79 38.
mariana.hernandez@hchr.org.mx
eva@ambulante.com.mx
www.unminutoparalosderechoshumanos.com

D)



Aquí termina la segunda sesión, espera instrucciones de tu aplicador

ESPAÑOL

Lee la siguiente situación y, a partir de la información proporcionada por la biografía, contesta las siguientes preguntas.

La profesora de Español les pide a los estudiantes que redacten su biografía, para lo cual es necesario que antes revisen un ejemplo y les recuerda que es importante tomar en cuenta el contexto histórico, porque las aportaciones del personaje cobran importancia en la sociedad en que vivió. Uno de los alumnos analiza la biografía de Maria Montessori porque desea conocer más acerca de su vida y obra.

MARÍA MONTESSORI

Nació el 31 de agosto de 1870 en Chiaravalle, Italia; en el seno de una familia burguesa y católica. Fue aceptada en la Universidad de Roma, en la Escuela de Medicina; a pesar de que su padre se opuso al principio, se graduó en 1896 como la primera mujer médico en Italia. Fue miembro de la Clínica Psiquiátrica Universitaria de Roma.

Participa en dos congresos Internacionales para mujeres: en Berlín en 1896, y en Inglaterra en 1900. Enfatiza las repercusiones que las condiciones de vida tienen sobre la sociedad. En 1898, en un Congreso en Turín expuso la importancia de la educación y atención a niños con deficiencias mentales; planteó la relación entre el abandono infantil y el desarrollo posterior de la delincuencia. Entre 1898 y 1900 trabajó con niños considerados mentalmente perturbados. Se dio cuenta que estos niños tenían potencialidades que aunque estaban disminuidas, podían ser desarrolladas y que eran dignos de una vida mejor sin representar una carga para la sociedad. Aquí decide dedicarse a los niños el resto de su vida.

El 6 de enero de 1907 se inauguró la primera Casa de Niños en San Lorenzo, Roma. En vez de imponerles reglas arbitrarias y llenarles la cabeza de datos, les dejó libre su espíritu. Cuando a los 4 y 5 años aprendían a leer y escribir como un proceso natural, el mundo se conmocionó. Así San Lorenzo dejó de ser un centro de control de niños y se convirtió en un centro de investigación donde se desarrollaba el niño con dignidad, libertad e independencia. Tenían la libertad de ser activos y la responsabilidad de saber como usarla. En 1909 escribe su primer libro *El Método de la pedagogía científica*. Ahí establece el desarrollo de los materiales, y el fundamento de su método.

En 1912 Alexander Graham Bell invita a Montessori a América y ellos abren la primera casa de los niños en EU. Esta explosión del método Montessori en América termina de forma **abrupta** cuando el Prof. William Kilpatrick en 1914 escribe un libro en el que declara la teoría Montessori como obsoleta y, con duras críticas, la extermina. En este mismo año escribe *La autoeducación en la escuela primaria*.

En 1926 se funda la Real Escuela del Método Montessori con el apoyo de Mussolini, las escuelas y los centros de entrenamiento se multiplican en Italia. Empiezan a aparecer también en países como Alemania. Más tarde, Montessori renuncia a la ayuda de Mussolini, que quería adoctrinar a los niños para sus fines bélicos, lo cual es incompatible con la libertad, tan fundamental en su filosofía. Mussolini manda cerrar todas las escuelas, así como Hitler cierra todas, en Alemania. Abandona Italia y se va hacia Barcelona, al iniciar la guerra civil española, se instala en Holanda.

En 1939 es invitada a la India, y se va con su hijo Mario. Al poco, estalla la II Guerra Mundial y se debe quedar ahí. En esta época los ingleses dominaban la India y, aunque le permitieron seguir trabajando, no la dejaron salir.

Al finalizar la guerra regresa a Holanda y renueva la propagación de sus ideas. Recibe la Legión de Honor de Francia por su destacada labor en el campo de la educación; también la condecoración Honoris Causa de la Universidad de Amsterdam y es propuesta tres veces para el Nobel de la Paz.

Por haber vivido tres guerras, se cuestionaba sobre el futuro de la humanidad, decía que la "salvación se encuentra en el niño." Falleció en Holanda en 1952, a los 82 años de edad.

41. A partir de lo descrito en el texto, ¿cuáles son las características de María Montessori?
- A) Tímida, con una gran paciencia.
 - B) Pacifista, con gran conciencia social.
 - C) Extrovertida y con gusto por los viajes.
 - D) Creativa y en constante oposición a la autoridad.
42. ¿Cuál de los siguientes acontecimientos en la vida de María Montessori fue importante para la creación de su método pedagógico?
- A) El nacimiento de su hijo Mario.
 - B) La invitación de Alexander Graham Bell a América.
 - C) El trabajo con niños que padecen deficiencia mental.
 - D) La graduación como la primera mujer médico en Italia.
43. ¿Qué circunstancias históricas ocurrieron durante la vida de María Montessori?
- A) La unificación italiana.
 - B) La estabilidad económica en el mundo.
 - C) El surgimiento de movimientos obreros.
 - D) El estallido de conflictos armados a nivel mundial.
44. En 1914 Montessori escribe su libro *La autoeducación en la escuela primaria*. ¿Qué suceso ocurre de manera paralela?
- A) La ocupación inglesa de la India.
 - B) La toma de poder de Benito Mussolini en Italia.
 - C) Las críticas de su método educativo en América.
 - D) La inauguración de la primera Casa de los Niños en San Lorenzo, Roma.
45. ¿Cuál fue la causa por la que se cerraron las escuelas Montessori en Italia durante el mandato de Mussolini?
- A) El viaje de Montessori a Barcelona.
 - B) La negativa de Montessori de ayudar a Mussolini.
 - C) La influencia de Adolfo Hitler sobre el gobierno italiano.
 - D) La falta de recursos económicos del gobierno italiano para apoyar el proyecto.
46. Según el texto, ¿qué significa la palabra **abrupta**?
- A) Falta de libertad.
 - B) Lugar de difícil acceso.
 - C) Condición de desigualdad.
 - D) Acción que termina rápidamente.

Lee la siguiente situación y contesta las preguntas correspondientes.

Para la clase de Español, Miriam investiga acerca de los Juegos Paralímpicos realizados en Beijing y selecciona dos noticias de diferentes periódicos que tratan el mismo tema de manera distinta, con la finalidad de asumir una postura analítica respecto a la información que difunden los medios de comunicación y entregar a la profesora su opinión.

Finaliza México en el lugar 14 de los Juegos Paralímpicos

La delegación tricolor acumuló 10 medallas de oro, tres de plata y siete de bronce. China mantuvo su liderazgo con 89 medallas de oro para sumar un total de 211.

Notimex / La Jornada *On Line*

Publicado: 17/09/2008 13:30

Beijín. Luego de la medalla de oro obtenida por el fondista Mario Santillán, México culminó su participación en los Juegos Paralímpicos Beijing 2008 en la decimocuarta posición del medallero con 20 preseas, mientras que China arrasó con 211 metales.

Santillán conquistó el maratón, categoría T46 (amputados), tras recorrer los 42.195 kilómetros en dos horas, 27 minutos y cuatro segundos, para darle a la delegación mexicana su décima y última medalla de oro en la competencia internacional.

Así, el "Tricolor" alcanzó 10 metales áureos conseguidos por los nadadores Nely Miranda (2), Juan Ignacio Reyes, Patricia Valle, Pedro Rangel, la halterista Amalia Pérez, el judoka Eduardo Avila, la atleta Perla Bustamante, el lanzador de bala Mauro Máximo y Santillán.

Debido a la unión de algunas categorías en diversas competencias, México, que además de los diez oros consiguió tres de plata y siete de bronce, igualó la cantidad de preseas doradas, pero en el total se quedó lejos de lo hecho en Atenas 2004, donde conquistaron 10 de oro, 12 de plata y 12 de bronce, de manera respectiva, para terminar en el sitio 15.

China, por su parte, cumplió con los pronósticos, arrasó en la justa paralímpica y duplicó lo hecho por su más cercano perseguidor, Gran Bretaña, al terminar con 211 medallas, 89 doradas, 70 de plata y 52 de bronce.

Gran Bretaña quedó muy lejos de los chinos, al sumar apenas 102, (42, 29 y 31, de manera respectiva), y superar en el total por tres a Estados Unidos, que culminó con 36 oros, 35 de plata y 28 de bronce (99).

Son mejores que los olímpicos

Redacción

El Universal

Viernes, 19 de septiembre de 2008

A simple vista la estadística puede ser demoledora. De 68 atletas que asistieron a los Juegos Paralímpicos, 17 ganaron medalla, mientras que en la delegación olímpica tan sólo cuatro de 85 subieron al podio.

Sin embargo, más allá de los números que indican que la actuación de los paralímpicos fue más contundente hay variables que considerar.

En Juegos Paralímpicos se disputaron un total de mil 431 medallas, entre 4 mil atletas. Mientras que en olímpicos 10 mil 500 atletas lucharon por las 958 preseas disponibles.

Lo que esto representa es que en Juegos Paralímpicos, tres atletas de cada diez tenían oportunidad de ganar una presea.

En cambio, en los Juegos Olímpicos tan sólo uno de cada diez acabaría llevándose un metal. Por tanto, aunque la delegación paralímpica era menor, tenía más oportunidades que la olímpica.

Aún así, la delegación que participó en los Juegos Olímpicos de Beijing protagonizó una de las mejores actuaciones del país en este tipo de justas al lograr dos medallas de oro, algo que no sucedía desde Los Ángeles 1984 cuando Raúl González y Ernesto Canto se subieron a lo más alto del podio.

También en la delegación paralímpica se hizo historia, se ganaron dos medallas en un deporte que no había tenido representatividad, el Judo. Una de plata por conducto de Lenia Ruvalcaba en la categoría de menos de 70 kilogramos y otra de oro gracias a Eduardo Ávila en menos de 73 kilogramos.

Surgió un nuevo talento en natación, Nelly Miranda, quien fue la única de la delegación en salir de Beijing como bicampeona paralímpica al colgarse dos preseas doradas en 100 y 50 metros estilo libre S4. Mientras que en el atletismo, Mario Santillán también le dio dos preseas a México, una de oro en el maratón T46 y un bronce en los 5 mil metros, misma categoría.

Por otro lado, Beijing también fue testigo del adiós de una de las figuras más emblemáticas del deporte paralímpico nacional, Saúl Mendoza, quien tras haber conseguido seis medallas paralímpicas a lo largo de 20 años, decidió retirarse.

Además, Aarón Gordián también dijo adiós, sin medalla paralímpica, pero con un campeonato y un subcampeonato mundial en la memoria.

47. ¿Cuál es la diferencia entre las noticias presentadas?
- A) Se resalta la mejor actuación de los atletas paralímpicos mientras que en la otra se compara entre países las medallas logradas.
 - B) Se relata la despedida de atletas paralímpicos importantes mientras que en la otra se denuncia la poca atención mostrada a los Juegos Paralímpicos.
 - C) Se explican las razones por las que China obtuvo el liderazgo en el cuadro de medallas mientras que en la otra se reconoce el esfuerzo de los atletas paralímpicos.
 - D) Se hace un análisis comparativo con los Juegos Olímpicos de las preseas obtenidas mientras que en la otra se mencionan cuántas y quiénes ganaron las medallas.
48. En la noticia "Finaliza México en el lugar 14 de los juegos paralímpicos", ¿cuál es la procedencia de los datos?
- A) Opinión de los testigos.
 - B) Nota de agencia periodística.
 - C) Testimonio de los protagonistas.
 - D) Declaraciones de las autoridades a cargo.
49. Según la noticia "Finaliza México en el lugar 14 de los juegos paralímpicos", ¿en qué lugar ocurrieron los hechos?
- A) Beijín.
 - B) Shanghai.
 - C) Al Oeste de Asia.
 - D) Al Norte de China.
50. ¿Cuál de los siguientes fragmentos tomados de la noticia "Son mejores que los olímpicos" es una opinión?
- A) Mario Santillán también le dio dos preseas a México.
 - B) En Juegos Paralímpicos se disputaron un total de 1 431 medallas.
 - C) Saúl Mendoza, quien tras haber conseguido seis medallas paralímpicas a lo largo de 20 años, decidió retirarse.
 - D) La delegación que participó en los Juegos Olímpicos de Beijing protagonizó una de las mejores actuaciones del país.

MATEMÁTICAS

51. En un negocio la deuda la consideran como un número negativo y una persona adeuda \$1 500 a tres personas. Si adeuda la misma cantidad a cada persona, entonces, ¿cuánto le adeuda a cada uno?

- A) \$500
- B) \$1,497
- C) \$4,500
- D) -\$500

52. De las siguientes expresiones 3.7×10^7 y 1.28×10^3 , si se multiplican, cuál es el resultado que se obtiene?

- A) 473.6×10^{11}
- B) 4.736×10^{10}
- C) 47.36×10^{11}
- D) 4.736×10^{11}

53. ¿Cuál es la regla de la siguiente sucesión?

-7, -4, -1, 2, ...

- A) $n/2$
- B) $n - 3$
- C) $3n - 10$
- D) $2n$

54. La suma de dos compras es \$200. Si el doble de la primera compra menos la segunda es 40, ¿cuál es la expresión que resuelve cuánto se pagó por cada una de las compras?

- A) $x + y = 200$
 $40x - y = 2$
- B) $x - 2y = 200$
 $x + y = 40$
- C) $x + y = 200$
 $x + 2y = 40$
- D) $x + y = 200$
 $2x - y = 40$

55. La maestra Rosita, dibujó la siguiente figura en el pizarrón:

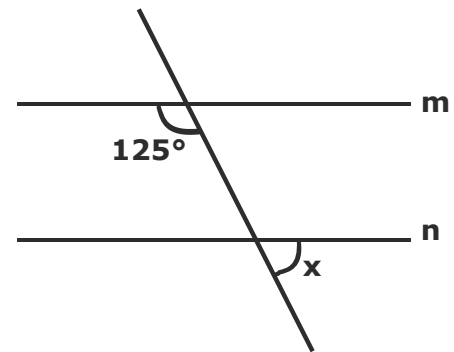

Si m y n son paralelas, ¿cuál es el valor del ángulo x ?

- A) 180°
- B) 125°
- C) 70°
- D) 55°

56. ¿Con cuál de los siguientes desarrollos planos se puede armar una pirámide pentagonal?

A)

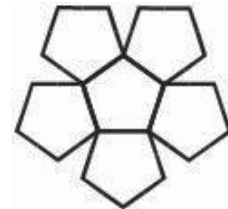

B)



C)

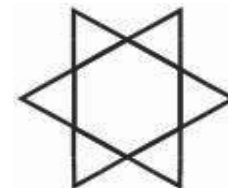

D)

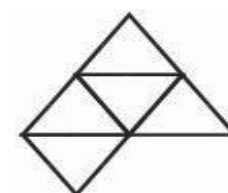

57. Dentro de una caja rectangular de $3\ 000\text{ cm}^3$ de volumen tengo guardados 24 cubos, ¿cuál es el volumen de cada cubo?

- A) Volumen 2.28 cm^3
- B) Volumen 41.6 cm^3
- C) Volumen 125 cm^3
- D) Volumen $1\ 000\text{ cm}^3$

FORMACIÓN CÍVICA Y ÉTICA

61. Como parte de la evaluación del periodo, el profesor de Historia pidió a sus alumnos realizar una exposición de los temas revisados, ¿cuál de los siguientes comentarios relacionados con la situación anterior representa un ejemplo de autoestima adecuada?
- A) Adriana expresa que a ella le gustaría que el profesor calificara mejor con un examen escrito, porque cuando expone se pone nerviosa y teme que sus compañeros se burlen de ella.
- B) Braulio menciona que no expondrá, porque el profesor sólo aprobará a los alumnos que participan continuamente en clase y que tienen las más altas calificaciones.
- C) Claudia considera que en la exposición obtendrá muy baja calificación, porque a ella desde la primaria se le dificulta el estudio de la asignatura.
- D) Daniel manifiesta que cuando un tema se comprende bien es igual realizar un examen escrito o una exposición, a él le gusta participar y que el grupo le haga preguntas.
62. Fuimos con mi familia y algunos vecinos a comer a un parque, Fernando, uno de mis vecinos, comentó: "en este lugar no hay botes para tirar la basura y no me la voy a llevar a mi casa, hay que dejarla aquí, al fin que luego la queman". ¿Qué representa esta actitud?
- A) Consumismo.
- B) Deterioro ambiental.
- C) Pérdida del sentido de la vida.
- D) Deshumanización de las relaciones interpersonales.
63. Un fin de semana se reunió un grupo de compañeros de clase para ir a ver una obra de teatro que les habían dejado de tarea. ¿Cuál de los siguientes jóvenes eligió ejercer su libertad responsablemente?
- A) Mónica dijo: "ya que estamos todos juntos mejor vamos al parque, la obra de teatro debe estar muy aburrida".
- B) Joel menciona: "yo voy a comprar el boleto y después me voy a comer un helado, luego pregunto de qué trató la obra y hago la tarea".
- C) Norma dijo: "mis papás ya me habían dado permiso para ir al cine, pero vine al teatro porque necesito entregar la tarea para obtener buena calificación".
- D) Gabriel mencionó: "yo voy a entrar un rato pero después me voy a tomar un café con Gloria".
64. ¿En cuál de los siguientes ejemplos se menciona una decisión basada en criterios positivos?
- A) Raúl organiza como quiere a sus compañeros de salón en equipos de trabajo, ya que el maestro así lo permitió.
- B) Fernando toma nota del material que tiene que traer su equipo para la exposición de Geografía, supone que sus compañeros lo harán mal.
- C) Ángeles solicita al maestro de Matemáticas les explique nuevamente cómo resolver una ecuación, porque ella no entendió y supone que algunos de sus compañeros tampoco.
- D) Amanda quiere que se suspenda la clase porque faltaron muchos alumnos, supone que el maestro repetirá lo mismo para la siguiente clase y ella lo considera una pérdida de tiempo.

65. ¿En cuál de las siguientes acciones está involucrada una norma convencional?
- A) Usar ropa ligera en primavera.
 - B) Participar en las festividades de la región.
 - C) Ir a consulta médica por lo menos cada seis meses.
 - D) Realizar ejercicio para tener una mejor salud.
66. ¿En cuál de los siguientes ejemplos se señala uno de los cambios afectivos más comunes entre los adolescentes?
- A) Sofía no quiere ir con sus padres a visitar a sus tíos porque prefiere ir con sus amigas al cine.
 - B) A Pablo le gusta ir al trabajo de su papá y convivir con sus compañeros.
 - C) A Gloria le encanta la ropa que su mamá le escoge.
 - D) Luis acepta con agrado todas las indicaciones de su mamá.
67. ¿En cuál de las siguientes situaciones los adolescentes ejercen uno de sus derechos?
- A) Alma se integra al grupo de empacadores que trabajan por la noche en una fábrica de galletas.
 - B) David realiza diversas tareas domésticas en su casa para ayudar a su mamá que trabaja todo el día.
 - C) Lourdes tiene una excelente comunicación con sus padres porque puede expresar sus ideas sin problemas.
 - D) Pablo acude una vez al mes a su consulta médica en la clínica familiar que le corresponde.
68. ¿En cuál de las siguientes situaciones se presenta una **falta** de equidad de género?
- A) Los tíos de Julieta tienen un restaurante, por las mañanas lo atiende su tía y por las tardes su tío se hace cargo.
 - B) El papá de María es chofer de un taxi, lo maneja todo el día, su mamá trabaja en las mañanas en la oficina y por las tardes se encarga de los quehaceres domésticos.
 - C) Los hermanos de Juan realizan algunas actividades por la tarde, al salir de la escuela, su hermano asiste al karate y su hermana está en un grupo de danza.
 - D) Los primos de Alberto asisten a diferentes universidades, ya que su prima estudia por las mañanas Medicina y su primo estudia Ingeniería por las tardes.
69. ¿En cuál de las siguientes situaciones se presenta una **falta** de equidad ocasionada por el machismo que existe en algunos lugares?
- A) El señor Fernando tiene una excelente posición económica, por lo que su esposa sólo se dedica a una vida social activa.
 - B) El señor Fabián prefiere que su esposa atienda su panadería por las mañanas solamente y él por las tardes para cerrar en la noche.
 - C) El señor Felipe labora desde muy temprano por lo que impide que su esposa trabaje para que se responsabilice únicamente de las labores domésticas.
 - D) El señor Francisco viaja continuamente por su trabajo y su esposa lo acompaña a los viajes más cortos solamente.

70. El lunes, Leticia escuchó por radio los siguientes mensajes sobre "Control de Peso", ¿cuál de éstos promueve la bulimia?
- A) ¡Deje de sufrir, conmigo debe acudir!
Con gusto le ayudaré con una dieta adecuada a su metabolismo
Dr. Félix Vidal Mtz.
(ESPECIALISTA EN OBESIDAD)
- B) PIERDA KILOS FÁCIL
¡No dejes de comer, comer es un placer!
No importa que te excedas
con el laxante LAX todo lo echarás
- C) MASAJES REDUCTIVOS CM
Si quieres tener un cuerpazo acude a nuestra Clínica Bella Nova
¡aprovecha promoción esta semana!
2 X 1
- D) ¿Tienes problemas de peso?
Ven con nosotros. Ejercítate ya: 1, 2, 3...
SOMOS EL GIMNASIO NÚM. 1
DISFRUTA DE TODOS LOS APARATOS Y HAZ MÁS AMIGOS
71. ¿En cuál de los siguientes casos se utiliza un método anticonceptivo que, además, evita al contagio del VIH-SIDA?
- A) Susana utiliza el condón cada vez que tiene relaciones sexuales.
- B) Victoria se aplica una inyección antes de tener relaciones sexuales.
- C) Margarita toma la píldora anticonceptiva durante 28 días cada mes.
- D) Rebeca acude a su clínica para que le coloquen un dispositivo intrauterino.
72. Los alumnos realizaban una lectura: "Los estereotipos son características propias de un determinado grupo de personas, en la que se generan moldes o etiquetas que limitan nuestra forma de ser, es decir, se convierten en un punto de referencia para juzgar o valorar a las personas".
- El maestro pregunta al grupo: "considerando esto, ¿qué actitud puede generar un conflicto?". ¿En cuál de las siguientes opciones se menciona una respuesta correcta de uno de los alumnos de acuerdo con la lectura?
- A) Buscarse otro tipo de amistades.
- B) Aceptar esta nueva forma de ser.
- C) Alejarse de este grupo de personas.
- D) Cuestionar esta forma de comportamiento.
73. En la clase de Ciencias, la profesora habla sobre la forma de organización de algunos seres vivos, Daniel levanta la mano y pregunta: "¿Qué necesita el ser humano para una mejor convivencia?" La maestra invita al grupo a responder. Alicia dice que cuando una persona influye en las demás puede propiciar una mejor convivencia. Martha comenta que es necesario que se hable la misma lengua, de lo contrario no podrán entenderse. Rosa dice que deben tener una misma forma de pensar para que se lleven mejor. Teresa comenta que es necesario considerar los diferentes puntos de vista para resolver las diferencias. ¿Quién de ellas está en lo correcto?
- A) Rosa.
- B) Alicia.
- C) Martha.
- D) Teresa.
74. ¿Cuál de las siguientes acciones representa una costumbre social?
- A) Festejar el Día de la Madre.
- B) Saludar al llegar a un lugar.
- C) Realizar honores a la bandera.
- D) Respetar las señales de tránsito.

75. Hay una discusión entre dos de tus compañeros, te piden que intervengas porque saben que eres una persona imparcial, ¿qué acción describe mejor tu correcta actuación?
- A) Evitar intervenir porque no es tu asunto.
 - B) Declarar un justo medio para no perjudicar a las partes.
 - C) Inclinar tu opinión por quien tengas más simpatía.
 - D) Escuchar a ambas partes para emitir un comentario.
76. En la comunidad donde vive Elena, cada año organizan las fiestas decembrinas dividiéndose las actividades entre todos, de este modo disfrutan de la tradición y cada quien contribuye con algo. ¿Qué valor está practicando la comunidad?
- A) Espíritu de servicio.
 - B) Cooperación.
 - C) Creatividad.
 - D) Trabajo.
77. Al taller mecánico de Javier llegó una persona a solicitar trabajo, le explicó que recién salió de prisión. Javier siempre ha respetado la dignidad humana, ¿qué decide hacer?
- A) Le niega el empleo por sus antecedentes penales.
 - B) Le da el empleo ofreciéndole un sueldo muy bajo.
 - C) Le otorga el empleo confiando en sus habilidades sin importar su condición de expresidiario.
 - D) Lo ahuyenta del lugar amenazándolo con denunciarlo a la policía.
78. Cuando en nuestro país hemos sufrido desastres naturales por terremotos o ciclones y nuestros recursos son insuficientes para resolver el problema, generalmente recibimos ayuda de otros países o de organizaciones internacionales como la Cruz Roja, que nos envían medicamentos y alimentos. ¿A qué valor humano fundamental hace referencia esta situación?
- A) Libertad.
 - B) Igualdad.
 - C) Pluralidad.
 - D) Solidaridad.
79. En las elecciones para elegir al jefe delegacional, el candidato de un partido político no quiere asistir a una colonia donde sabe que la mayoría simpatiza por otro candidato. En una sociedad democrática, ¿cuál debe ser la postura de cualquier candidato?
- A) Evitar ir a donde no es bien recibido para que no haya problemas con los vecinos.
 - B) Asistir a todas las colonias y establecer un diálogo respetuoso con todos los vecinos.
 - C) Visitar sólo las colonias donde sabe que puede convencer a la mayor cantidad de vecinos.
 - D) Prometer que, a cambio de votos, ayudará y atenderá todas las demandas de los vecinos.
80. Un Presidente Municipal que fue elegido en las recientes votaciones visitará una de las localidades con más problemáticas de la región; la gente comienza a organizarse para su llegada. ¿Cuál de las siguientes opciones menciona una actitud correcta de los gobernados?
- A) Reclamarle, ya que muchos de los vecinos no votaron por esa persona.
 - B) Presentarle una lista de los principales problemas y propuestas de solución.
 - C) Organizarse para que nadie asista a recibirlo y no platicar con esa persona.
 - D) Manifestarse en un plantón y llevar carteles donde se lea lo que falta en la comunidad.

81. En una colonia habrá elecciones para elegir al representante vecinal, la mayoría se inclina por el señor Jaime, quien es el más conocido; sin embargo, impiden que se forme otro grupo que quiere proponer a otro candidato, incluso han evitado que se reúnan para organizarse. La señora Elvira dice que por ser minoría deben ser parte del grupo que apoya a don Jaime; don Julián dice que aunque sean minoría tienen derecho de reunirse y proponer a su candidato; doña Rita dice que sólo pueden reunirse si apoyan a don Jaime, y el señor Pablo dice que sólo pueden expresar sus ideas sin proponer candidato.
- ¿Quién de ellos tiene la razón de acuerdo con los valores y derechos humanos?
- A) La señora Elvira.
B) El señor Pablo.
C) Don Julián.
D) Doña Rita.
82. "Los procesos electorales consisten en una serie de pasos que se concretan en el voto que emiten los ciudadanos", ésta fue parte de la información que recibió el papá de Manuel quien fue elegido como funcionario de casilla para las elecciones municipales. Dentro de estos pasos, ¿cuál corresponde a una actividad **previa** a la jornada electoral?
- A) Votación de los ciudadanos registrados en el padrón.
B) Conteo y presentación de resultados.
C) La instalación de casillas el día de la elección.
D) Declaración de validez de la elección.
83. El Consejo Ciudadano de Seguridad Pública invitó a los vecinos a la reunión de la Colonia para tratar sobre el problema de inseguridad que se está presentando, algunos vecinos propusieron estrategias para combatir este problema. ¿Cuál de ellos propuso una medida adecuada?
- A) Sr. Silva: Que todos evitemos salir muy temprano y llegar muy tarde.
B) Sra. Brenes: Que todos nos organicemos y solicitemos apoyo a las autoridades para la vigilancia.
C) Sr. Álvarez: Que todos salgamos de casa siempre acompañados de un familiar.
D) Sra. Luna: Que todos coloquemos en cada casa un sistema de alarma de alta tecnología.
84. La maestra solicitó a sus alumnos que propusieran, por equipo, alguna estrategia que favoreciera a la mujer en la equidad de género en el ámbito laboral. ¿Cuál de los siguientes equipos propuso una estrategia correcta?
- A) Equipo 1: Asignarles cargos que impliquen poca responsabilidad.
B) Equipo 2: Ofrecerles sueldos menores y la mínima cantidad de horas.
C) Equipo 3: Defenderlas legalmente de los abusos de las autoridades.
D) Equipo 4: Ayudarlas a que se retiren de la vida laboral para que desarrollen actividades domésticas.

85. En la ventana del salón de segundo grado se pegaron los siguientes avisos, ¿en cuál se presenta un ejemplo en el que se promueve, entre los alumnos, el valor de solidaridad?

- A) Se comunica que los días lunes a las 7:00 am se realizarán los Honores a la Bandera.
- B) Se informa que todos los días, a la entrada, se revisará el uniforme.
- C) Se comunica que el Auditorio es el centro de acopio de la ropa que se donará a la Casa Hogar.
- D) Se informa que la Biblioteca permanecerá cerrada por los trabajos de remodelación.



MATEMÁTICAS

86. Observa la figura de abajo, ¿cuánto vale el área sombreada?

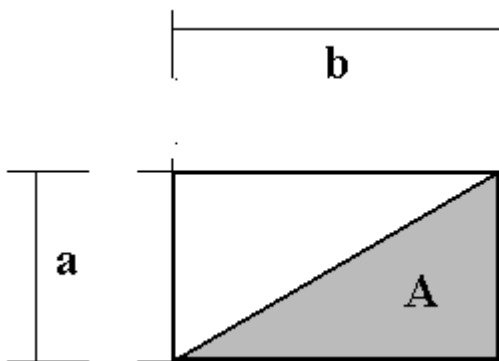

- A) $A = 2 ab$
- B) $A = \frac{a^2}{2}$
- C) $A = \frac{ab}{2}$
- D) $A = \frac{b^2}{2}$

87. De las siguientes expresiones, ¿cuál es el resultado de dividir 9.72×10^{-4} entre 3.6×10^{-2} ?

- A) 270×10^{-3}
- B) 2.7×10^{-3}
- C) 2.7×10^{-2}
- D) $2\ 700 \times 10^{-3}$

88. Considera las medidas dadas. Si se sabe que ambas figuras tienen el mismo perímetro, ¿cuál de las siguientes igualdades es cierta?

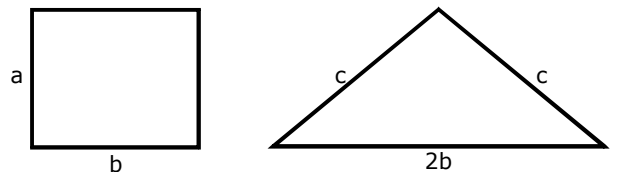

- A) $ab = 2(bc)/2$
- B) $a + b = 2b + c$
- C) $a + b = 2(b + c)$
- D) $2(a + b) = 2(b + c)$

89. Una compañía telefónica cobra una renta mensual de \$100 por 100 llamadas y posteriormente una tarifa de \$1.50 por cada llamada extra. ¿Cuál de las siguientes expresiones algebraicas refleja mejor la situación de cobro mensual?

- A) $y = 100 + 1.5x$
- B) $y = 100 + 50x$
- C) $y = 100 + 150x$
- D) $y = 100 + 50(1.5x)$

90. Observa el siguiente triángulo.

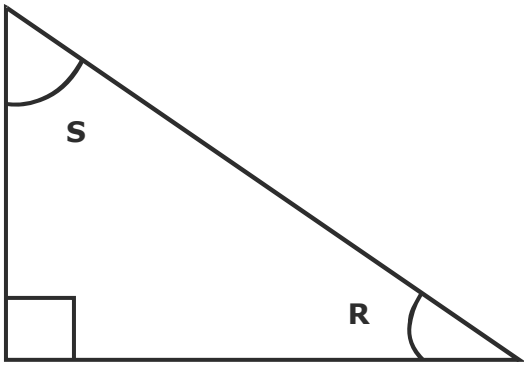

Si el ángulo R mide 30° , ¿cuál es la medida del ángulo S?

- A) 90°
- B) 60°
- C) 120°
- D) 180°

91. Observa el siguiente cuerpo geométrico:

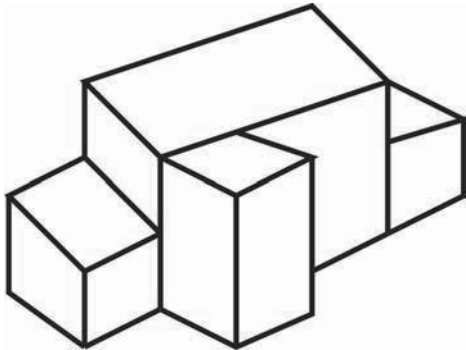

¿Cuál de las siguientes figuras representa al mismo cuerpo visto desde arriba?

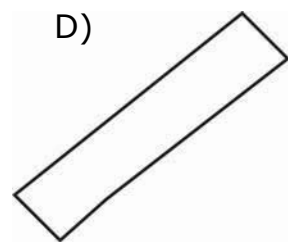
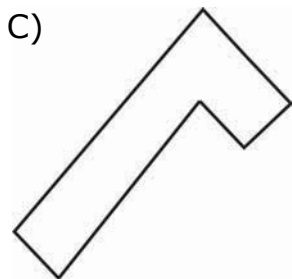
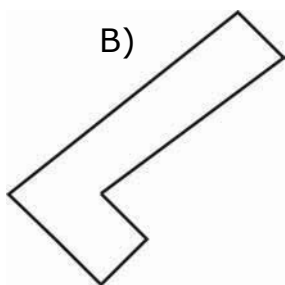
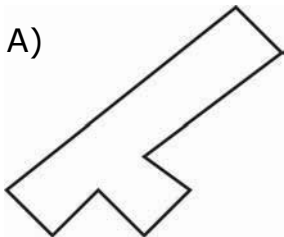

92. Juan elaboró un cubo cuadrangular de volumen igual a 125 m^3 . Si Pedro quiere construir una pirámide recta que tenga la misma área de la base y altura del prisma que elaboró Juan, ¿cuánto debe medir la altura de la pirámide?

- A) 5 cm
- B) 15 cm
- C) 25 cm
- D) 75 cm

93. Miguel tiene \$27.00 y Luis tiene \$15.00. ¿Cuánto tendría que multiplicar Luis su dinero para tener lo mismo que Miguel?

- A) 0.55 veces.
- B) 1.8 veces.
- C) 6 veces.
- D) 12 veces.

94. Pedro tiene 3 camisas de distintos colores, 2 pantalones y 2 pares de zapatos. Elige el diagrama que representa correctamente de cuantas maneras distintas puede elegir su vestuario.

A)

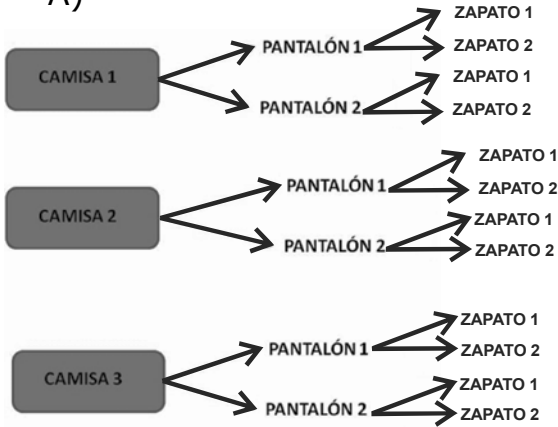

B)

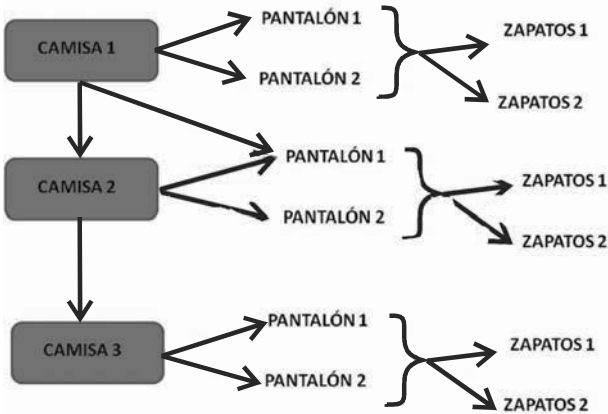

C)

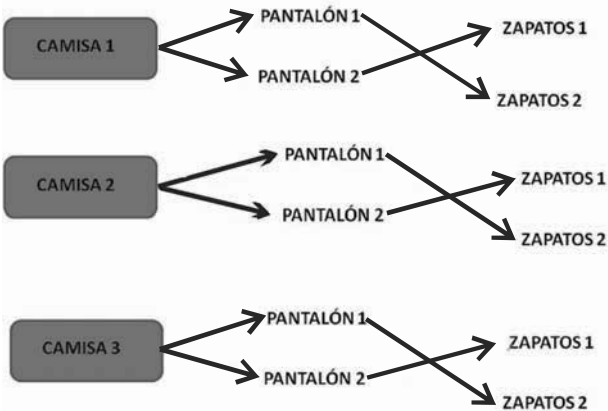

D)

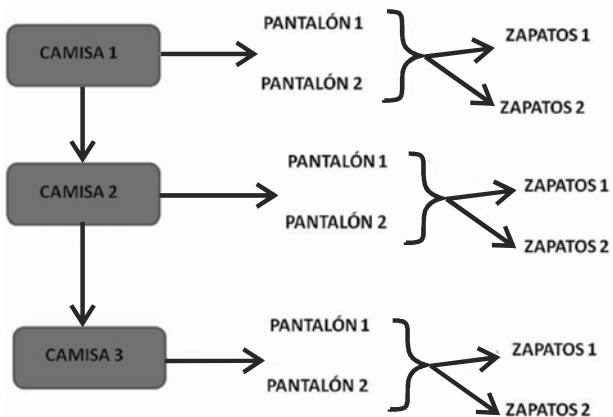

95. Las siguientes gráficas representan el llenado de cuatro tinacos de 300 litros cada uno, que se encontraban previamente llenos hasta la mitad. Si se llenaron con llaves que proporcionan distinta cantidad de agua, ¿cuál de ellos se llenó más rápido?

A)

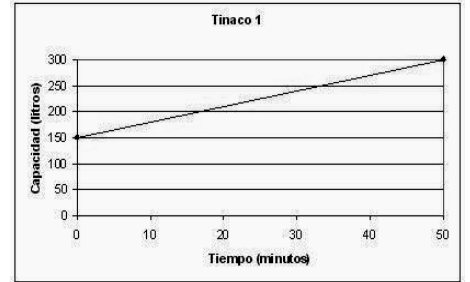

B)

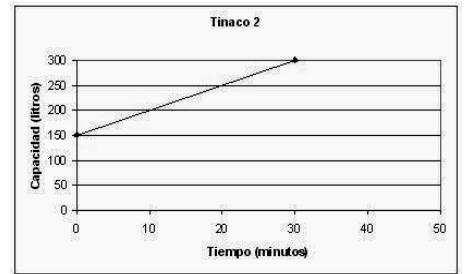

C)

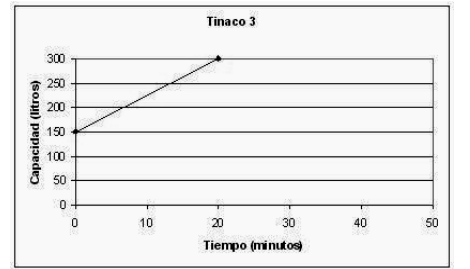

D)

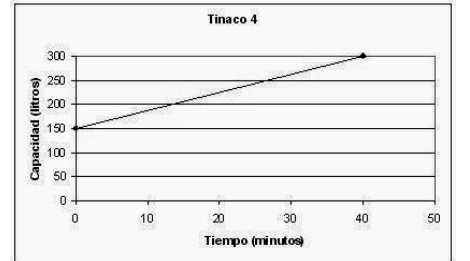

96. La siguiente tabla muestra el número de aciertos que obtuvo un grupo de 20 alumnos en un examen de Matemáticas de 10 preguntas.

Aciertos en Matemáticas	Frecuencia de alumnos
4	3
5	3
6	1
7	3
8	5
9	4
10	1

¿Cuál es el promedio de aciertos del grupo?

A) 4

B) 7

C) 8

D) 10

ESPAÑOL

Lee la siguiente situación y contesta las preguntas correspondientes:

En la clase de Formación Cívica y Ética, el docente propuso a los alumnos de 2º grado desarrollar un proyecto cuyo propósito es conocer las causas que originan la pérdida de recursos forestales (bosques) en la localidad; para ello les indicó a los alumnos que realizaran entrevistas a diferentes personas tales como: encargados de cuidar el bosque, el presidente municipal y personas que siempre han vivido en el lugar y que puedan dar testimonio de los cambios ecológicos que éste ha sufrido. Posteriormente el docente orienta a los alumnos para realizar la entrevista: les indica que se organicen por equipos y discutan las primeras actividades que tienen que efectuar para llevarla a cabo, así como también tomen en cuenta cuáles son los aspectos a considerar al momento de realizarla y realizar adecuadamente la redacción del reporte correspondiente.

97. ¿Cuál de los siguientes alumnos mencionó correctamente lo que debe hacerse para planear una entrevista?
- A) Daniela considera que primero deben entrevistar directamente a las personas que tienen más tiempo viviendo en el lugar, grabar todo el diálogo y después transcribirlo textualmente.
 - B) Alicia propuso que deben definir el objetivo de la entrevista, consultar material sobre el tema y seleccionar información para realizar el cuestionario.
 - C) Sergio indica que visiten directamente al presidente municipal, solicitarle orientación para elaborar el cuestionario y lo apliquen con las personas que cuidan el bosque.
 - D) Juan dijo que lo mejor era platicar directamente con todas las personas del lugar, escribir lo que dijeron y elaborar un informe.
98. Sergio va a elaborar preguntas que ayuden a lograr el propósito de la entrevista; de acuerdo con ello, ¿cuáles son las preguntas que debe de realizar?
- A) ¿Cuántas personas visitan actualmente los bosques? ¿Cuántos años tienen de existir estos bosques? ¿Las personas tiran basura cuando los visitan?
 - B) ¿Existen áreas inaccesibles del bosque al público que lo visita? ¿Hay áreas peligrosas dentro de los bosques? ¿Tiene especies consideradas en peligro de extinción?
 - C) ¿Los bosques son propiedad del gobierno estatal o de particulares? ¿Los productos obtenidos de los bosques se venden en la localidad? ¿Cuántas personas cuidan los bosques?
 - D) ¿Los fenómenos naturales han ocasionado pérdida de los bosques? ¿Qué tipos de fenómenos se han presentado? ¿La urbanización ha contribuido a la desaparición de los bosques? ¿Los bosques están siendo sobreexplotados?

99. Daniela identifica los elementos que se deben de tomar en cuenta al momento de realizar la entrevista. ¿En cuál opción se señala correctamente algunos de ellos?
- A) Acordar el tiempo que va a durar la entrevista, aclarar que van a ser preguntas "abiertas".
 - B) Estar preparado para hacer preguntas improvisadas, presentarse con vestimenta formal.
 - C) Prestar atención a las respuestas, evaluar el nivel de entendimiento con el entrevistado.
 - D) Especificar el lugar en donde se va a realizar la entrevista, indicar al entrevistado que se tratará de una plática formal.

100. Alicia va a elaborar la redacción del informe de la entrevista, ¿cuáles son los aspectos que sí debe de anotar?
- A) Aclarar la manera en que se definieron las preguntas del cuestionario, cuándo se publicará la entrevista, describir el lugar de la entrevista.
 - B) Comentar ampliamente la trayectoria del entrevistador, señalar cómo fue el desarrollo de la entrevista, características físicas del entrevistado.
 - C) Señalar lugar y fecha de la entrevista, forma en que va a ser presentada la información, personas a las que se les entregará la información.
 - D) Indicar quién es la o las personas entrevistadas, los propósitos de la entrevista, importancia del tema, incluir las preguntas y un resumen de lo más importante.

101. Juan señala que durante la entrevista con el presidente municipal, éste comentó de manera explícita las causas por las cuales los bosques presentan un gran deterioro ecológico. De acuerdo con el significado de la palabra **explícita**, ¿De qué manera habló el entrevistado?

- A) Claro y preciso.
- B) Breve y confuso.
- C) Con tecnicismos y brevemente.
- D) Con lenguaje rebuscado y modismos.

Lee la siguiente situación y contesta las preguntas correspondientes.

Los alumnos de segundo grado analizan junto con su profesor de Español los documentos legales y administrativos para reconocer la importancia que tienen y los elementos que los conforman. Revísalos y contesta las siguientes preguntas

MUEBLERIAS "NUEVO MUNDO"			C No: 4563	
Domicilio: Av. Juárez #52, Col. Centro, México D.F.			Fecha:	
Tel: 55789136			19-may-07	
RFC: MUNU540789			Condiciones de pago:	
			Efectivo	
Cliente: Gustavo Cárdenas Serrano				
Domicilio: Jiquilpan 42, Col. Alborada, México D.F.				
RFC: CASG830425				
Tel: 56789412				
Cantidad	Descripción	Precio Unitario	Importe	
1	Televisión 21" a color con control remoto marca SONY		\$ 2 300	
Cantidad con letra: Dos mil trescientos pesos M/N		Subtotal		
			15% I.V.A.	
			Total	\$ 2 300
Cédula de identificación fiscal.				

CARTA PODER

Toluca, Estado de México, 1 de junio del 2008.

Lic. Felipe Villa Ortíz
Subdirector de obras públicas

Presente:

Por la presente otorgo al C. Moisés Valenzuela Valencia poder especial, amplio y suficiente para que, conjunta o indistintamente, en mi nombre y representación

y así mismo para que conteste las demandas y reconvencciones que entablen en mi contra, oponga excepciones dilatorias y perentorias, rinda toda clase de pruebas, reconozca firmas y documentos, redarguya de falsos a los que presenten por la contraria, presente testigos, vea protestar a los de la contraria y los repregunte y tache, articule y absuelva posiciones, recuse Jueces superiores o inferiores, oiga autor interlocutorios y definitivos, consienta de los favorables y pida revocación por contrario imperio, apele, interponga el recurso de amparo y desista de los que interponga, pida aclaración de las sentencias, ejecute, embargue y me represente en los embargos que contra mi se decreten, pida el remate de los bienes embargados; nombre peritos y recuse a los de la contraria, asista a almonedas, trance este juicio, perciba valores y otorgue recibos y cartas de pago, someta el presente juicio a la decisión de Jueces árbitros y arbitradores, gestione el otorgamiento de garantías, y en fin, para que promueva todos los recursos que favorezcan mis derechos así como para que sustituya este poder, ratificando desde hoy todo lo que haga sobre este particular.

Esta carta tiene validez del día 2 de junio del 2008, al día 15 de agosto del 2008.

ACEPTO PODER

OTORGANTE

Moisés Valenzuela

Valencia Miriam Pérez García

TESTIGO

TESTIGO

Pamela Ortiz Morales

Nancy Pérez Villegas

102. ¿Qué documento es el que se presenta en primer lugar?

- A) Recibo.
- B) Factura.
- C) Garantía.
- D) Escritura.

103. ¿Qué elemento aparece en negritas en el primer documento?

- A) Datos del expedidor.
- B) Datos del comprador.
- C) Costo total del producto.
- D) Descripción del producto.

104. ¿Qué elemento de la carta poder falta por llenar?

- A) Duración del poder otorgado.
- B) Fundamento que le da legalidad.
- C) Razón por la que se otorga el poder.
- D) Personas o autoridades a las que se dirige.

105. ¿Cuál es la razón por la que es importante utilizar la firma en documentos como la carta poder?

- A) Es una forma de identificación ante las autoridades.
- B) Es un requisito legal necesario en la realización de trámites.
- C) Es una exigencia administrativa al ser ciudadano mexicano.
- D) Es un sello personal con el que se expresa conformidad con lo establecido.



Aquí termina la quinta sesión, espera instrucciones de tu aplicador

ESPAÑOL

Lee la siguiente situación y contesta las preguntas correspondientes:

La maestra de Español solicitó a sus alumnos desarrollar el análisis del capítulo 54 de la novela *María* de Jorge Isaacs para comprender la elaboración de una reseña literaria. Lee el capítulo referido para contestar las preguntas que conllevan a dicho análisis.

María

Hacía dos semanas que estaba yo en Londres, y una noche recibí cartas de la familia. Rompí con mano trémula el paquete, cerrado con el sello de mi padre.

Había una carta de María. Antes de desdoblarla, busqué en ella aquel perfume demasiado conocido para mí de la mano que lo había escrito: aún lo conservaba; en sus pliegues iba un pedacito de **cáliz** de azucena. Mis ojos nublados quisieron inútilmente leer las primeras líneas. Abrí uno de los balcones de mi cuarto, porque parecía no serme suficiente el aire que había en él... ¡Rosales del huerto de mis amores!... ¡montañas americanas, montañas mías...! ¡noches azules! La inmensa ciudad, rumorosa aún y medio embozada en su ropaje de humo, semejaba dormir bajo los densos cortinajes de un cielo plomizo. Una ráfaga de cierzo azotó mi rostro penetrando en la habitación. Aterrado junté las hojas del balcón; y solo con mi dolor, al menos solo, lloré largo tiempo rodeado de oscuridad.

He aquí algunos fragmentos de la carta de María:

“Mientras están de sobremesa en el comedor, después de la cena, me he venido a tu cuarto para escribirte. Aquí es donde puedo llorar sin que nadie venga a consolarme; aquí donde me figuro que puedo verte y hablar contigo. Todo está como lo dejaste, porque mamá y yo hemos querido que esté así: las últimas flores que puse en tu mesa han ido cayendo marchitas ya al fondo del florero: ya no se ve una sola; los asientos en los mismos sitios; los libros como estaban y abierto sobre la mesa el último en que leíste; tu traje de caza, donde lo colgaste al volver de la montaña la última vez; el almanaque del estante mostrando siempre ese 30 de enero ¡ay, tan temido, tan espantoso y ya pasado! Ahora mismo las ramas florecidas de los rosales de tu ventana entran como a buscarte y tiemblan al abrazarlas yo diciéndoles que volverás.

“¿Dónde estarás? ¿Qué harás en este momento? De nada me sirve haberte exigido tantas veces me mostraras en el mapa cómo ibas a hacer el viaje, porque no puedo figurarme nada. Me da miedo pensar en ese mar que todos admiran, y para mi tormento te veo siempre en medio de él. Pero después de tu llegada a Londres vas a contármelo todo: me dirás cómo es el paisaje que rodea la casa en que vives; me describirás minuciosamente tu habitación, sus muebles, sus adornos; me dirás qué haces todos los días, cómo pasas las noches, a qué horas estudias, en cuáles descansas, cómo son tus paseos, y en qué ratos piensas más en tu María. Vuélveme a decir qué horas de aquí corresponden a las de allá, pues se me ha olvidado.

“José y su familia han venido tres veces desde que te fuiste. Tránsito y Lucía no te nombran sin que se les llenen los ojos de lágrimas; y son tan dulces y cariñosas conmigo, tan finas si me hablan de ti, que apenas es creíble. Ellas me han preguntado si a donde estás tú llegan cartas que se te escriban, y alegres al saber que sí, me han encargado te diga en su nombre mil cosas.

“Ni Mayo te olvida. Al día siguiente de tu marcha recorría desesperado la casa y el huerto buscándote. Se fue a la montaña, y a la oración, cuando volvió, se puso a aullar sentado en el cerrito de la subida. Lo vi después acostado a la puerta de tu cuarto: se la abrí, y entró lleno de gusto; pero no encontrándote después de haber husmeado por todas partes, se me acercó otra vez triste, y parecía preguntarme por ti con los ojos, a los que sólo les faltaba llorar; y al nombrarte yo, levantó la cabeza como si fuera a verte entrar. ¡Pobre! Se figura que te escondes de él como lo hacías algunas veces para impacientarlo, y entra a todos los cuartos andando paso a paso y sin hacer el menor ruido, esperando sorprenderte.

“Anoche no concluí esta carta porque mamá y Emma vinieron a buscarme; ellas creen que me hace daño estar aquí, cuando si me impidieran estar en tu cuarto, no sé qué haría.

“Juan se despertó esta mañana preguntándome si habías vuelto, porque dormida me oye nombrarte.

“Nuestra mata de azucenas ha dado la primera, y dentro de esta carta va un pedacito. ¿No es verdad que estás seguro de que nunca dejará de florecer? Así necesito creer, así creo que la de rosas dará las más lindas del jardín”.

Isaacs Jorge. *María*.

106. Señala cuál de las siguientes opciones se refiere al tema del capítulo anterior.

- A) La carta de María.
- B) La llegada a Londres.
- C) La ciudad contaminada.
- D) La melancolía del jueves.

107. De acuerdo con el texto, el personaje que narra la historia se clasifica como

- A) fugaz.
- B) principal.
- C) ambiental.
- D) secundario.

Ahora lee el siguiente fragmento de la novela *La princesa de Clèves* de Madame de Lafayette y compáralo con el capítulo que leíste de la novela *María*.

Madame de Clèves leyó y releyó esta carta sin saber lo que leía; sólo comprendía que el duque de Nemours no la amaba como ella había soñado y, que, amando a otras, las engañaba como a ella.

¡Qué descubrimiento para una mujer de su temperamento, que sentía una pasión violenta de la que acababa de dar muestras a un hombre que consideraba indigno y maltrataba a otro por el amor a él! Pocas veces había sentido una pena tan penetrante y tan viva. Se le antojaba que lo que hacía amargo su dolor era lo sucedido aquel día, y que si el duque de Nemours no hubiese tenido fundamento para creer que ella le amaba, le tendría sin cuidado que él amase a otra mujer; pero se equivocaba, pues su mal, que le resultaba insoportable, no era más que la aparición de los celos, con toda la corte de horrores de que puedan estar acompañados. La carta le dejó ver que el duque de Nemours tenía una aventura amorosa que databa de bastante tiempo. Apréciale que la mujer que había escrito aquella carta no estaba desprovista de habilidad y mérito, por lo que resultaba digna de ser amada; adivinaba en ella un valor que a ella le faltaba y envidiable la fortaleza de que había hecho gala al ocultar sus sentimientos al duque de Nemours. El final de la carta dejábale entrever que esa persona se creía amada y pensaba que la discreción que el príncipe había demostrado, y que tanto debió impresionarla, tal vez obedeciera al efecto de la pasión que él sentía por esa otra persona a la que él temía no resultar agradable; en fin, sólo se le ocurría todo lo que podía aumentar su pena y desesperación. ¡Cuántas veces volvió sobre sus pasos y cuántas reflexiones hizo sobre los consejos que le diera su madre! ¡Cómo se arrepentía de no haberse decidido a dejar de actuar en sociedad, a pesar de monsieur de Clèves, y de no haber seguido el impulso de su pensamiento, confesándole la pasión que se había desarrollado en su alma por el duque de Nemours! Consideraba que hubiera procedido mucho mejor descubriéndola a su marido, cuya bondad le era conocida y que habría tenido interés en que permaneciera oculta, antes de darle a entender a un hombre indigno que la engañaba, que la sacrificaba tal vez y que pensaría enamorarla movido de un sentimiento de orgullo y vanidad.

Para ella, todos los males que pudieran sobrevenirle y todos los extremos a que pudiese llegar serían más soportables que el hecho de haberle dejado adivinar al duque que le amaba y haber sabido que él amaba a la otra. Lo que la consolaba era pensar que después de ese descubrimiento no tenía nada que temer de sí misma y que la curaría de la inclinación que la arrastraba hacia el duque.

A madame de Clèves se le olvidó completamente la orden de la esposa del heredero del trono de que fuese por la noche a verla. Como se encontraba mal, fingióse enferma y se metió en el lecho; y al regresar su marido de la cámara del rey encontrase con que le dijeron que su esposa dormía ya; pero ella estaba muy lejos de la tranquilidad que conduce al sueño. Pasó la noche sin hacer otra cosa que atormentarse con la lectura de la carta, que no dejaba de la mano.

Pero madame de Clèves no era la única persona a la que aquella carta quitaba el sueño. El vidamo de Chartres, que era quien la había perdido, y no el duque de Nemours, estaba en mayor inquietud. Había pasado toda la noche en casa del duque de Guisa, que había obsequiado con una cena al duque de Ferrara, su cuñado, y a toda la juventud de la corte. La casualidad hizo que durante la cena se hablase de cartas de amor. El vidamo de Chartres afirmó que él llevaba una que reputaba como la mejor de cuantas se habían escrito. Se le invitó a leerla y él se negó. El duque de Nemours sostuvo que la carta no existía y que sólo la vanidad le había incitado a inventarla. El vidamo le respondió que él llevaba su discreción al límite y que por nada del mundo enseñar la carta; no obstante, leería algún párrafo para demostrar a todos que pocos hombres podían recibir cartas como aquella. Al mismo tiempo buscaba la carta en sus bolsillos, pero fue inútil: no apareció por ningún lado.

Madame de Lafayette ***La princesa de Clèves*** (adaptación)

108. ¿Cuál de las siguientes opciones tiene señalada correctamente las diferencias entre las dos obras propuestas?

A)

María	Madame de Cléves
Narrador: protagonista	Narrador: objetivo
Asunto: separación de los enamorados	Asunto: revelación del engaño amoroso
Personajes: pertenecen a diferentes clases sociales	Personajes: pertenecen a la misma clase social

B)

María	Madame de Cléves
Narrador: objetivo	Narrador: protagonista
Asunto: la llegada del joven a Londres	Asunto: la invitación de la reina a una súbdita suya
Personajes: pertenecen a la misma clase social	Personajes: pertenecen a diferentes clases sociales

C)

María	Madame de Cléves
Narrador: testigo	Narrador: omnisciente
Asunto: la última carta	Asunto: una carta encontrada
Personajes: pertenecen a la misma clase social	Personajes: pertenecen a la misma clase social

D)

María	Madame de Cléves
Narrador: testigo	Narrador: protagonista
Asunto: la conservación del cuarto antiguo del joven por María	Asunto: la preparación de la venganza
Personajes: pertenecen a diferentes clases sociales	Personajes: pertenecen a diferentes clases sociales

109. ¿Cuál de las siguientes opciones se refiere al clímax del capítulo de la novela *María*?

- A) "Mis ojos nublados quisieron inútilmente leer las primeras líneas. Abrí uno de los balcones de mi cuarto, porque parecía no serme suficiente el aire que había en él... "
- B) "¿Dónde estarás? ¿Qué harás en este momento? De nada me sirve haberte exigido tantas veces me mostraras en el mapa cómo ibas a hacer el viaje, porque no puedo figurarme nada."
- C) "Mientras están de sobremesa en el comedor, después de la cena, me he venido a tu cuarto para escribirte. Aquí es donde puedo llorar sin que nadie venga a consolarme; aquí donde me figuro que puedo verte y hablar contigo."
- D) "Anoche no concluí esta carta porque mamá y Emma vinieron a buscarme; ellas creen que me hace daño estar aquí, cuando si me impidieran estar en tu cuarto, no sé qué haría."

110. ¿Cuál de las siguientes referencias bibliográficas de la novela *María* es correcta?

- A) María. Editorial Cátedra, 2007.
- B) Isaacs, María, Edición original 2004.
- C) Isaacs, Jorge. María, Ed. Porrúa, México, 2008, 230 pp.
- D) Jorge Isaacs. María, Bogotá, Imprenta de Gaitán.

Lee el siguiente ejemplo de una reseña literaria de la novela *María* de Jorge Isaacs.

María es una novela maravillosa, plena de sensibilidad y valores humanísticos, enmarcada por la espléndida y exuberante geografía colombiana en el Valle del Cauca. En épocas pasadas allí floreció la Hacienda "El Paraíso", en donde rodeados por la bondad de sus padres y tíos, crecieron dos jóvenes de nombres Efraín y MARIA, primos hermanos quienes, desde su más tierna infancia se hicieron inseparables compañeros de juego y alegría. Muy pronto, sin embargo, el camino de los dos primos se separó. Efraín, alcanzada la edad necesaria para emprender una sólida educación, fue enviado por sus padres a la ciudad de Bogotá, en donde tras seis años de esfuerzo, consiguió coronar sus estudios de bachillerato. María, entretanto, lejanas ya las delicias de la infancia, se había convertido en una bellísima muchacha, cuyas dotes y hermosura encandilaron al recién llegado bachiller. Ciertamente la sorpresa del muchacho fue compartida, También María se sintió vivamente impresionada, ante las maneras y el porte de su primo y aquella mutua admiración, dio origen a un vehemente amor que se apoderó de sus corazones, sin que ellos mismos pudieran comprender lo que pasaba. El cariño de los jóvenes progresó dulcificado por las bondades de su medio y muy pronto, a pesar de que ellos quisieron ocultarlo, los ojos de sus mayores recabaron en este mutuo afecto. Entonces, una sombra dolorosa se interpuso entre los dos enamorados. Los padres de Efraín quienes abrigaban un vivísimo amor por su sobrina, no podían olvidar una penosa circunstancia que señalaba indefectiblemente su destino, tal como su madre, muerta tiempo atrás. María daba muestras de padecer una dolorosa enfermedad. Aquella dolencia, que llevara a la muerte a quienes la padecieran, tarde o temprano,

empezaba a notarse en el semblante juvenil de la bella muchacha. Ningún alivio era suficiente, y aunque el ánimo de los buenos señores se inclinara favorablemente al amor de los muchachos, la posibilidad casi indudable, de la muerte temprana de María, los obligaba a oponerse. A pesar de ello, sus acciones no revistieron crueldad o torpeza. Todo lo contrario, el padre llamó a Efraín a su lado y sin mostrar señal alguna de su íntima determinación, lo instó a viajar a Europa a fin de adelantar estudios de medicina. Aquella solicitud conturbó el ánimo de la enamorada, quien veía con profundo pesar la forzosa separación que se imponía. Sin embargo, la voluntad paterna fue determinante y tras una serie de obstáculos y aplazamientos que llenaron de felicidad el corazón de los amantes, Efraín enderezó sus pasos rumbo a Londres. El dolor de los primeros tiempos de separación fue mitigado por las incontables cartas que los enamorados se enviaban. Muy pronto Efraín, sufría por el silencio epistolar de María, supo por boca de un amigo recién llegado a Inglaterra, que la joven María, se hallaba postrada por una dolorosa enfermedad que la amenazaba cruelmente y que requería su presencia. Inauditos fueron entonces los dolores de Efraín tratando de encontrar vías inmediatas para su desplazamiento desde Europa. Las enormes distancias y la lentitud de los transportes se erigían como otras tantas lanzas que mortificaban su corazón. Días y días sucedían, sin que la añorada patria asomara en el horizonte. Llegaron luego, las penalidades de la travesía de ríos y montañas, los accidentes, las lluvias, la crueldad de la naturaleza que inmovible asistía a los agónicos esfuerzos del enamorado. Cuando ya Efraín consiguió descabalgarse en tierras de "El Paraíso" y saludó emocionado a sus padres, por el semblante de sus parientes adivinó la verdad: sus esfuerzos fueron vanos. María no pudo aguardar su llegada y con su nombre entre los labios, falleció. La desesperación de Efraín lo condujo hasta la tumba de su enamorada, en donde los recuerdos de las alegrías pasadas lo llevaron hasta la postración. Finalmente, incapaz de soportar la vida en la Hacienda sin María, Efraín decidió abandonar para siempre la tierra que vio florecer su gran amor y huyó para adentrarse en tierras desconocidas. Nohora Murcia Poveda.

María es una novela maravillosa, plena de sensibilidad y valores humanísticos, enmarcada por la espléndida y exuberante geografía colombiana en el Valle del Cauca. En épocas pasadas allí floreció la Hacienda "El Paraíso", en donde rodeados por la bondad de sus padres y tíos, crecieron dos jóvenes de nombres Efraín y MARÍA, primos hermanos quienes, desde su más tierna infancia se hicieron inseparables compañeros de juego y alegría. Muy pronto, sin embargo, el camino de los dos primos se separó. Efraín, alcanzada la edad necesaria para emprender una sólida educación, fue enviado por sus padres a la ciudad de Bogotá, en donde tras seis años de esfuerzo, consiguió coronar sus estudios de bachillerato. María, entretanto, lejanas ya las delicias de la infancia, se había convertido en una bellísima muchacha, cuyas dotes y hermosura encandilaron al recién llegado bachiller. Ciertamente la sorpresa del muchacho fue compartida, También María se sintió vivamente impresionada, ante las maneras y el porte de su primo y aquella mutua admiración, dio origen a un vehemente amor que se apoderó de sus corazones, sin que ellos mismos pudieran comprender lo que pasaba. El cariño de los jóvenes progresó dulcificado por las bondades de su medio y muy pronto, a pesar de que ellos quisieron ocultarlo, los ojos de sus mayores recabaron en este mutuo afecto. Entonces, una sombra dolorosa se interpuso entre los dos enamorados. Los padres de Efraín quienes abrigaban un vivísimo amor por su sobrina, no podían olvidar una penosa circunstancia que señalaba indefectiblemente su destino, tal como su madre, muerta tiempo atrás. María daba muestras de padecer una dolorosa enfermedad. Aquella dolencia, que llevara a la muerte a quienes la padecieran, tarde o temprano, empezaba a notarse en el semblante juvenil de la bella muchacha. Ningún alivio era suficiente, y aunque el ánimo de los buenos señores se inclinara favorablemente al amor de los muchachos, la posibilidad casi indudable, de la muerte temprana de María, los obligaba a oponerse. A pesar de ello, sus acciones no revistieron crueldad o torpeza. Todo lo contrario, el padre llamó a Efraín a su lado y sin mostrar señal alguna de su íntima determinación, lo instó a viajar a Europa a fin de adelantar estudios de medicina. Aquella solicitud conturbó el ánimo de la enamorada, quien veía con profundo pesar la forzosa separación que se imponía. Sin embargo, la voluntad paterna fue determinante y tras una serie de obstáculos y aplazamientos que llenaron de felicidad el corazón de los amantes, Efraín enderezó sus pasos rumbo a Londres. El dolor de los primeros tiempos de separación fue mitigado por las incontables cartas que los enamorados se enviaban. Muy pronto Efraín, sufría por el silencio epistolar de María, supo por boca de un amigo recién llegado a Inglaterra, que la joven

María, se hallaba postrada por una dolorosa enfermedad que la amenazaba cruelmente y que requería su presencia. Inauditos fueron entonces los dolores de Efraín tratando de encontrar vías inmediatas para su desplazamiento desde Europa. Las enormes distancias y la lentitud de los transportes se erigían como otras tantas lanzas que mortificaban su corazón. Días y días sucedían, sin que la añorada patria asomara en el horizonte. Llegaron luego, las penalidades de la travesía de ríos y montañas, los accidentes, las lluvias, la crueldad de la naturaleza que incommovible asistía a los agónicos esfuerzos del enamorado. Cuando ya Efraín consiguió descabalar en tierras de "El Paraíso" y saludó emocionado a sus padres, por el semblante de sus parientes adivinó la verdad: sus esfuerzos fueron vanos. María no pudo aguardar su llegada y con su nombre entre los labios, falleció. La desesperación de Efraín lo condujo hasta la tumba de su enamorada, en donde los recuerdos de las alegrías pasadas lo llevaron hasta la postración. Finalmente, incapaz de soportar la vida en la Hacienda sin María, Efraín decidió abandonar para siempre la tierra que vio florecer su gran amor y huyó para adentrarse en tierras desconocidas. Nohora Murcia Poveda.

111. ¿En cuál de las siguientes opciones se hace referencia al elemento que utiliza el autor de la reseña para despertar el interés del lector?

- A) Compara el texto con otros del mismo género.
- B) Describe detalladamente los acontecimientos importantes de la historia.
- C) Utiliza adjetivos que refieren las virtudes de la novela.
- D) Exagera las características y de los sucesos que aparecen en la novela.

112. ¿Cuál de las siguientes opciones contiene un dato importante de Jorge Isaacs, el autor de la novela *María*?

- A) El padre de Isaacs fue propietario de dos haciendas cerca de Cali.
- B) Isaacs se educó primero en Cali, luego en Popayán, y por último en Bogotá.
- C) Intentó dedicarse al comercio, sin demasiado éxito.
- D) *María* se publicó en 1867 y tuvo un éxito inmediato, tanto en Colombia como en otros países latinoamericanos.

113. ¿Qué significa la palabra **cáliz** marcada en el segundo párrafo del capítulo de *María*?

- A) Aflicción.
- B) Vaso sagrado.
- C) Parte de la pelvis renal.
- D) Conjunto de los sépalos de una flor.

Lee la siguiente situación y contesta las preguntas correspondientes:

La maestra de Español, pide a sus alumnos que lean el reportaje que les proporciona a la hora de clase para que posteriormente contesten las preguntas con la finalidad de que reconozcan la estructura de un reportaje.

Mi secta era la anorexia

La modelo de la polémica foto de Toscani describe su calvario.

LOLA GALÁN 30/09/2007

Esperaba con impaciencia a que llegaran las cinco de la madrugada, hora a la que me concedía el derecho a beber por fin unos tragos de *coca-cola light* y mis dos tacitas de té, que degustaba en una suerte de ritual eufórico, con la ayuda de la cucharilla más pequeña que pude encontrar en el mercado". Un poco de líquido, algo de chocolate y dos pastelillos de fresa constituían la dieta diaria de Isabelle Caro, obsesionada siempre con la báscula. Nada sorprendente en una joven anoréxica atrapada en el laberinto de una enfermedad terrible y de difícil control médico. Una enfermedad "que responde a una voluntad activa de restringir la propia alimentación y de perder peso, aunque se sea ya delgada", cuenta ella misma en su *blog*. La autora tiene una visión clara de lo que significa vivir con ese mal. "Era

como la prisionera de una secta de la que yo misma era el *gurú*. Rechazaba todo deseo, todo placer; nociones prohibidas en mi vida, que iba en busca de la perfección de un ideal de pureza".

No se puede tratar la anorexia, sino a las anoréxicas, dice Isabelle, enferma desde los 13 años.

Isabelle Caro, parisiense, de 27 años, cuenta su lucha contra la enfermedad en un 'blog'

Isabelle Caro, parisiense, de 27 años, residente en Marsella, aspirante a actriz, exhibicionista supuestamente en aras de una buena causa -la lucha contra la anorexia-, ha dejado de ser esa "prisionera" de la anorexia, como ella misma se describe, gracias a una fotografía. Aunque todavía no haya logrado vencer la enfermedad, se siente ya capaz de combatirla con éxito. Y todo gracias a una foto.

Su desnudo esquelético, escogido como reclamo publicitario de una marca de ropa durante la semana de la moda de Milán, ha dado la vuelta al mundo. ¿Objetivo declarado? Llamar la atención sobre el drama de la anorexia, una enfermedad que atrapa a decenas de miles de adolescentes en el mundo desarrollado, incapaces de adaptarse a la configuración física y mental que exige la vida de adulto. Pero la imagen de Isabelle ha alcanzado un segundo objetivo más lucrativo, el escándalo ha ampliado el efecto publicitario que buscaba la marca de moda -y el fotógrafo Oliviero Toscani, maestro del escándalo-, y la fama ha tocado con su varita mágica también a la chica.

Pero ¿quién es realmente Isabelle Caro, esa desconocida aupada al estrellato seguramente efímero gracias a un escándalo mediático? Ella misma se explica en dos *blogs* repletos de fotografías suyas. Isabelle, en biquini a la vuelta de sus vacaciones en la Costa Azul. Isabelle, posando con vestido transparente de un rojo brillante para las cámaras de una fotógrafa de prensa. Isabelle, con sus vecinas de Marsella. Isabelle, con su gato *Satín*. Isabelle por todas partes. Siempre sonriente. En cualquiera de sus dos *blogs*. Uno dedicado a sus aficiones y sus señas de identidad más externas, por así decir: edad, currículo artístico, pasiones vitales. El otro, monopolizado por el relato de su infancia, poco convencional; su adolescencia, en las garras de la anorexia ya, y su paso por los hospitales, a los que dedica las mayores críticas. Isabelle anuncia, además, un libro en el que dará cuenta con todo detalle de estos episodios. Por ejemplo, el de su paso por un hospital de la región de Hauts-de-Seine en el que la trataron como a una anoréxica más. "Querían aislarme del mundo exterior, era el tratamiento de las anoréxicas", cuenta. "No se daban cuenta de que cada caso es diferente. Ése es el problema, me humillaron durante cuatro meses con un control de peso para dejarme salir... ¡Era simplemente el horror!".

Isabelle tenía entonces 23 años y pesaba 26 kilos. Su cuerpo era poco más que un montón de huesos, teniendo en cuenta sus 1.63 centímetros de estatura. Vivía con su madre, y estaba ya segura de los orígenes de su enfermedad: una infancia anómala. La anorexia era la consecuencia directa de una vida de reclusión casi total entre los 4 y los 11 años, cuando su madre, obsesionada con el paso del tiempo, decidió *protegerla* de esa contingencia encerrándola en el pequeño chalé que compartían las dos con su padrastro, a las afueras de París. El amor desbordante y obsesivo de la mujer que lo era todo para ella acabó por arrojarla en brazos de la enfermedad.

Un nuevo tratamiento médico y una psicoterapia adecuada han permitido a Caro afrontar la vida con nuevo optimismo. Ella misma lo confiesa encantada, junto a los detalles de su colaboración fotográfica con Oliviero Toscani y de las múltiples apariciones mediáticas que ha tenido en las últimas semanas. Isabelle parece más segura de sí misma, aunque no lo tiene todo claro. A los 27 años, otra cosa sería sorprendente. Pero a la luz de las decisiones que ha sido capaz de tomar y del pulso firme con el que parece manejar su carrera profesional, parecen totalmente desfasados algunos de los comentarios que figuran en su *blog*. "¿Quién soy? La verdad es que no lo sé. Una artista, una actriz, una apasionada del teatro y, sobre todo y ante todo, una enamorada de la vida, de su belleza y de la riqueza del universo terrestre que nos ofrece la naturaleza... Sin embargo, cada día se me presenta como una lucha permanente contra la anorexia... Anna, esta Anna, esta enfermedad a la que yo llamo Anna: la anorexia, que vive en mí desde que cumplí los 13 años".

Ahora se abre ante ella un nuevo horizonte. Su cuerpo esquelético, que ha provocado disgusto y admiración a partes iguales, ha dejado de ser su enemigo. Pero sería terrible que Isabelle Caro -y con ella las decenas de miles de chicas presas en el laberinto de la anorexia- hubiera llegado a la conclusión, a sus 27 años, de que en este mundo todo es susceptible de explotación mediática. Lo bueno y lo malo. Lo sano y lo enfermo. Y que la lección de todo esto fuera que después de todo le debe la fama a ese cuerpo esquelético, a la anorexia.

114. Con base en la lectura anterior, señala cuál es el principal propósito comunicativo del reportaje que acabas de leer.

- A) Dar datos generales sobre la anorexia.
- B) Conocer la vida de Isabelle Caro como modelo.
- C) Tomar conciencia de este trastorno alimenticio.
- D) Proporcionar datos estadísticos de los casos de anorexia.

115. ¿En cuál de las siguientes opciones se identifican las diferentes perspectivas de las voces narrativas que se manejan en el reportaje?

- A) Se expresa una sola voz narrativa, la del reportero.
- B) Se identifica sólo una voz narrativa, la de la entrevistada.
- C) En el reportaje se vislumbran dos voces narrativas alternas, la del reportero y la entrevistada.
- D) En el reportaje se distinguen tres voces narrativas: la del reportero, entrevistado y testigo.

116. ¿En cuál de las siguientes opciones se expresa el punto de vista del autor del reportaje?

- A) El autor del reportaje no expresa ninguna opinión, sólo se limita a describir los hechos
- B) El autor opina que la anorexia es una terrible enfermedad que afecta tanto física como emocionalmente a la persona que la padece.
- C) El autor opina que Isabella Caro es una persona que ha podido salir adelante con la enfermedad e incluso que ha surgido a la fama con su esquelético cuerpo.
- D) El autor opina que sería terrible que las jóvenes que padecen anorexia llegaran a la conclusión de que en este mundo todo es susceptible de explotación mediática.

MATEMÁTICAS

117. ¿Cuál es el resultado de multiplicar $3^3 \times 3^2$?

- A) 54
- B) 30
- C) $\frac{9}{6}$
- D) 243

118. ¿Cuál es el área de la figura siguiente?

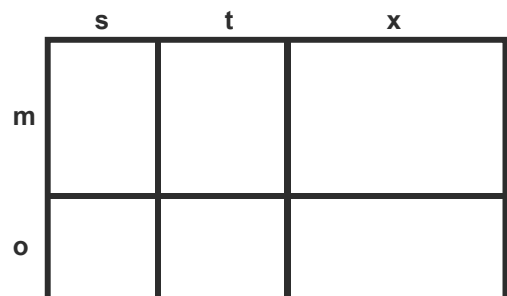

- A) $m(s + t + x) + o$
- B) $(m + o)(stx)$
- C) $(m + o)(s + t + x)$
- D) $(mo)(s + t + x)$

119. Juan dice que su edad es 5 veces la diferencia de un número menos 4 y Lupe dice que su edad es el cuádruple de ese mismo número menos dos. Si ambos tienen la misma edad, ¿cuántos años tienen?

- A) 12
- B) 24
- C) 40
- D) 48

120. Para cubrir un piso se estaban colocando losetas en forma de hexágonos regulares pero se acabaron y quedaron algunos huecos. ¿Con qué tipo de figuras regulares se puede completar el piso, sin hacer cortes a las nuevas losetas?

- A) Octágonos.
- B) Pentágonos.
- C) Cuadrados.
- D) Triángulos.

121. Observa el siguiente rombo:

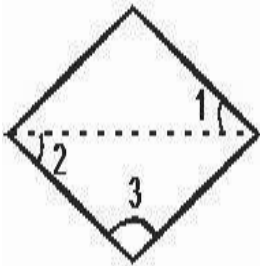

De acuerdo con él, ¿cuánto mide la suma de los ángulos 1, 2 y 3?

- A) 90°
- B) 135°
- C) 180°
- D) 360°

122. La siguiente figura representa a un pastel y se partió en varias rebanadas iguales, ¿cuánto mide el ángulo de cada rebanada?

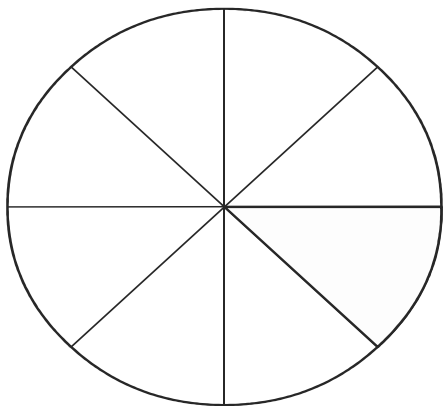

- A) 360°
- B) 135°
- C) 90°
- D) 45°

123. Se quiere construir un parque con forma de polígono regular. Una condición es que la suma de los ángulos interiores del polígono sea de 900. ¿Qué opción muestra la figura que se debe elegir para el parque?

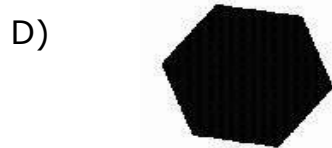
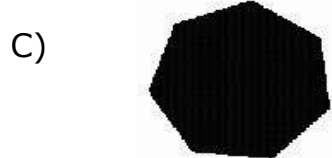
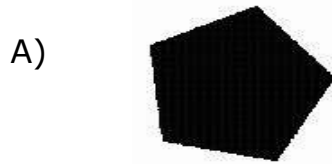

124. En un taller de carpintería, 6 carpinteros organizados en equipo hacen 60 puertas en 15 días. Si la empresa que los contrató requiere 900 puertas en un máximo de 6 quincenas, ¿cuántos trabajadores **más** necesitan contratar para entregar a tiempo el pedido, bajo el supuesto de que todos trabajarán al mismo ritmo?

- A) 6
- B) 9
- C) 12
- D) 15

125. Un taxista cobra \$5.00 en el momento en que te subes, después de 15 minutos de viaje te cobra \$32.00, como se representa en la siguiente gráfica:

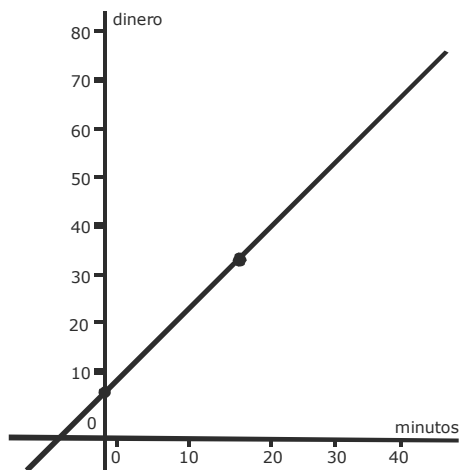

¿Cuánto te cobrará si estás 41 minutos viajando en el taxi?

- A) \$45.57
- B) \$78.80
- C) \$150.00
- D) \$210.00



MATEMÁTICAS

126. ¿Cuál es el resultado de operar $(2^3)^2$?

- A) 8
- B) 16
- C) 32
- D) 64

127. ¿Cuál es el perímetro de la siguiente figura?

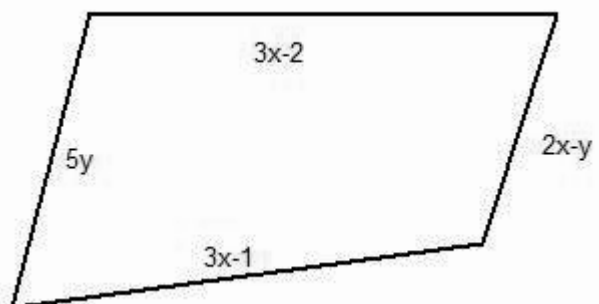

- A) $6x - 4y + 3$
- B) $8x + 4y + 3$
- C) $8x + 4y - 3$
- D) $8x + 4y - 3$

128. Observa la siguiente balanza en equilibrio:

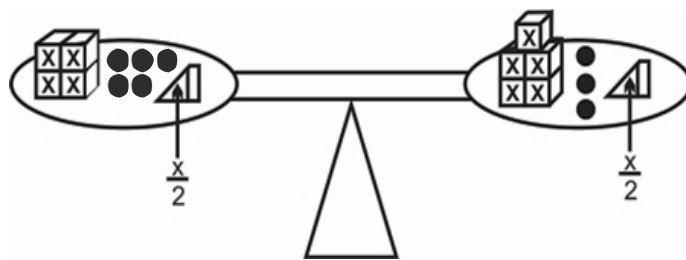

Si ● pesa 1, ¿cuánto debe valer X para que dicha balanza permanezca en equilibrio?

- A) 1
- B) 2
- C) 4
- D) 8

129. Se quiere reproducir un triángulo cuya base mida 6 cm; el ángulo que formará la base con el lado de la izquierda mide 45° y el ángulo que forma la base con el otro lado medirá 60° . ¿Qué criterio de congruencia se debe utilizar para construirlo?

- A) Ángulo Ángulo Ángulo.
- B) Ángulo Lado Ángulo.
- C) Lado Ángulo Lado.
- D) Lado Lado Lado.

130. Observa los siguientes triángulos.

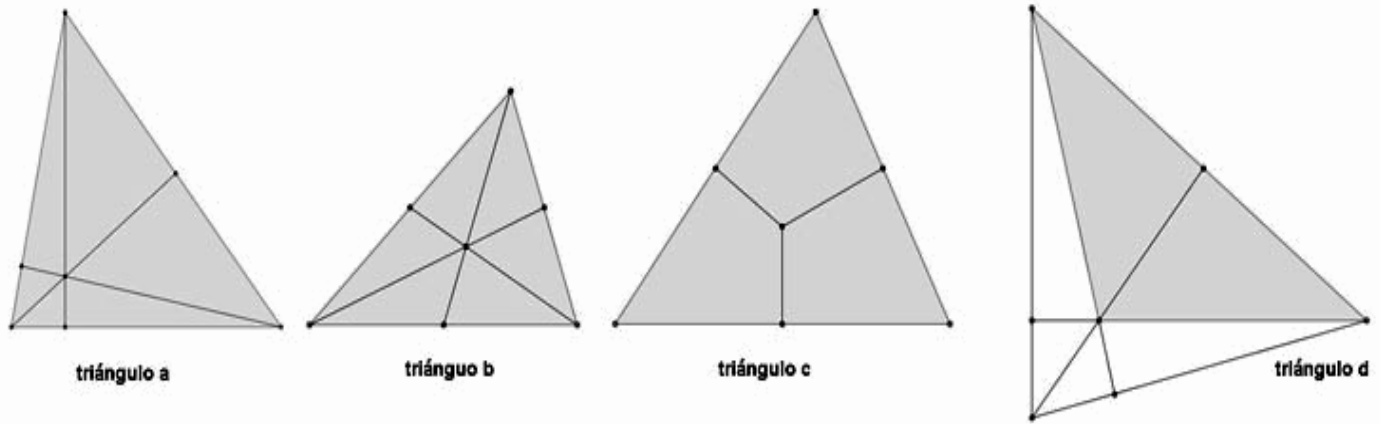

¿En cuál de estos triángulos se marcaron sus medianas para encontrar el baricentro del mismo?

- A) En el triángulo a
- B) En el triángulo b
- C) En el triángulo c
- D) En el triángulo d

131. En un centro deportivo hay una alberca para clavados. Si la alberca tiene capacidad de 729 m^3 y forma de cubo, ¿cuál es la profundidad de dicha alberca?

- A) 3.0
- B) 9.0
- C) 27.0
- D) 121.5

132. En el bosquejo de una historieta se quiso representar a una supermosca que intenta detener el giro del minutero de un reloj, como se muestra en la siguiente figura:

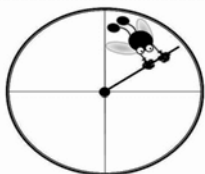

Sin embargo, en la revista aparece la imagen girada 90° en el sentido de las manecillas del reloj.

¿Cuál es el aspecto de la imagen en la revista?

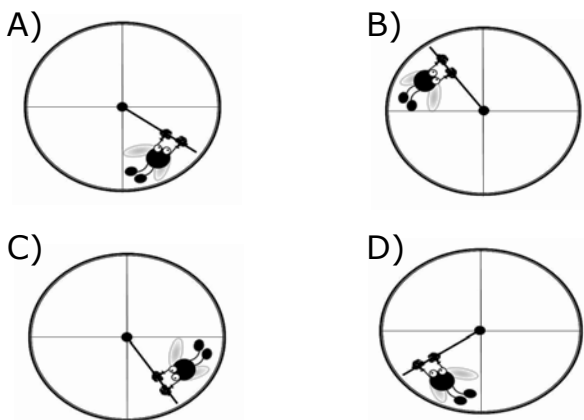

133. De acuerdo con los resultados de una encuesta sobre el tipo de películas preferidas, 1 de cada 5 personas eligen las de terror, 4 de cada 10 prefieren las de acción, 4 de cada 20 elige las cintas infantiles y 3 de cada 15 prefiere las comedias. ¿Cuál de los cuatro tipos de películas tiene la mayor proporción de preferencias?

- A) Las de Acción.
- B) Las Comedias.
- C) Las Infantiles.
- D) Las de Terror.

134. Observa las siguientes ecuaciones:

$$y = \frac{1}{3}x + 1$$

$$y = \frac{1}{3}x - 1$$

$$y = \frac{1}{3}x + 2$$

¿A cuál familia de rectas representan?

A)

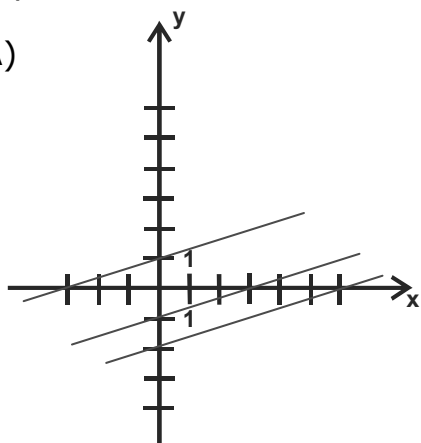

B)

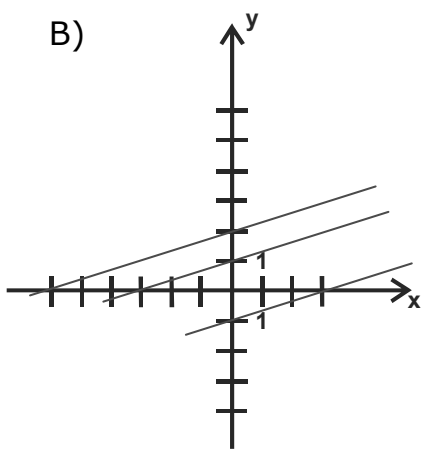

C)

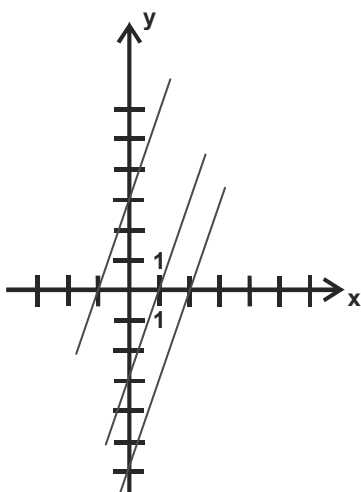

D)

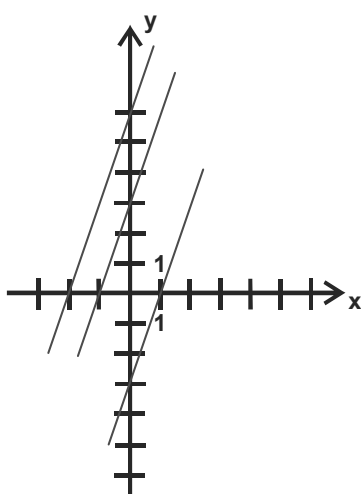

135. La siguiente gráfica muestra cómo varió la temperatura ambiental un día de otoño en la ciudad de México.

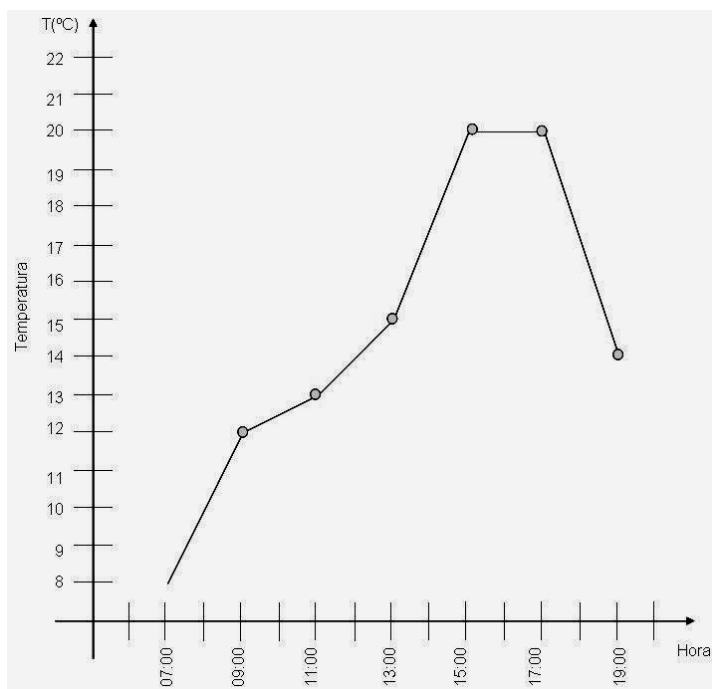

¿Durante qué intervalo de tiempo la temperatura aumentó más rápidamente?

- A) De las 07:00 a las 09:00 horas.
- B) De las 13:00 a las 15:00 horas.
- C) De las 15:00 a las 17:00 horas.
- D) De las 17:00 a las 19:00 horas.

136. ¿Cuál de las siguientes gráficas representa la variación del perímetro de una circunferencia con relación a su radio?

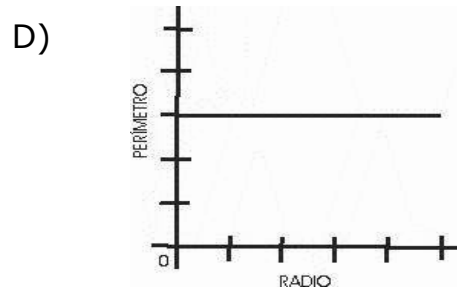
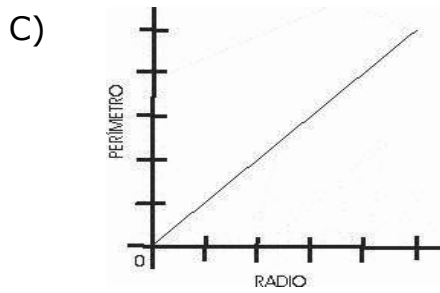
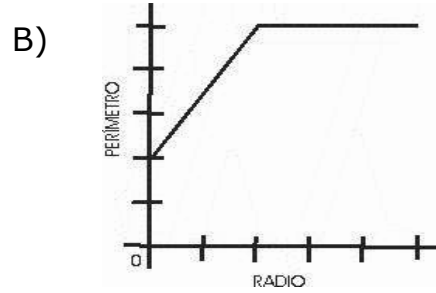
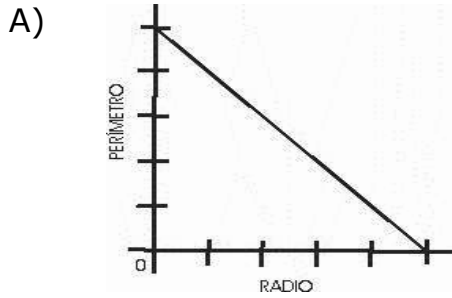

137. Lee el siguiente problema:

La suma de dos números es igual a cuatro y la diferencia de estos mismos números es igual a dos, ¿con cuál de las siguientes gráficas se resuelve el problema?

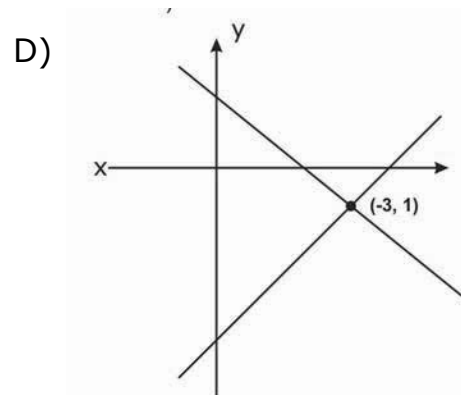
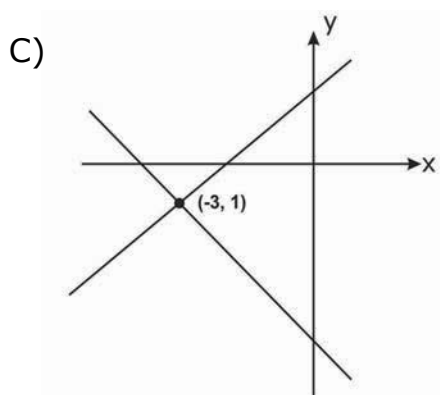
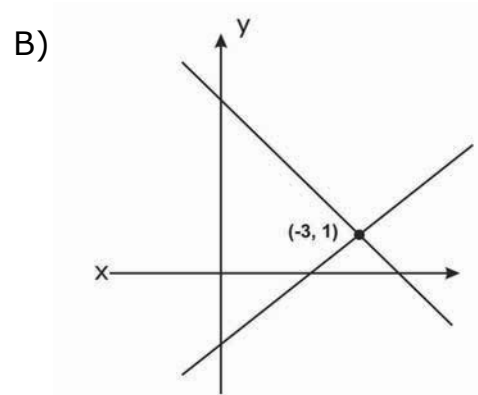
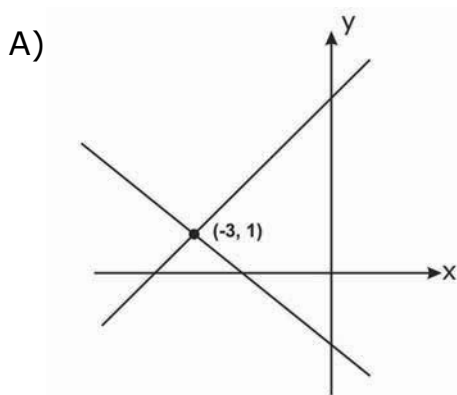

ESPAÑOL

Lee la siguiente situación y contesta las preguntas correspondientes al texto.

Una de las actividades realizadas en la clase de Español es adaptar un texto narrativo a un guión teatral; para ello lee el cuento y haz análisis del mismo respondiendo las preguntas para obtener finalmente la adaptación a un guión teatral.

Un lugar limpio y bien iluminado

Ernest Hemingway

Era tarde y todos habían salido del café con excepción de un anciano que estaba sentado a la sombra que hacían las hojas del árbol, iluminado por la luz eléctrica. De día la calle estaba polvorienta, pero por la noche el rocío asentaba el polvo y al viejo le gustaba sentarse allí, tarde, porque aunque era sordo y por la noche reinaba la quietud, él notaba la diferencia. Los dos camareros del café notaban que el anciano estaba un poco ebrio; aunque era un buen cliente sabían que si tomaba demasiado se iría sin pagar, de modo que lo vigilaban.

— La semana pasada trató de suicidarse — dijo uno de ellos.

— ¿Por qué?

— Estaba desesperado.

— ¿Por qué?

— Por nada.

— ¿Cómo sabes que era por nada?

— Porque tiene muchísimo dinero.

Estaban sentados uno al lado del otro en una mesa próxima a la pared, cerca de la puerta del café, y miraban hacia la terraza donde las mesas estaban vacías, excepto la del viejo sentado a la sombra de las hojas, que el viento movía ligeramente. Una muchacha y un soldado pasaron por la calle. La luz del farol brilló sobre el número de cobre que llevaba el hombre en el cuello de la chaqueta. La muchacha iba descubierta y caminaba apresuradamente a su lado.

— Los guardias civiles lo recogerán — dijo uno de los camareros.

— ¿Y qué importa si consigue lo que busca?

— Sería mejor que se fuera ahora. Los guardias han pasado hace cinco minutos y volverán.

El viejo sentado a la sombra golpeó su platillo con el vaso. El camarero joven se le acercó.

— ¿Qué desea?

El viejo lo miró.

— Otro coñac — dijo.

— Se emborrachará usted — dijo el camarero. El viejo lo miró. El camarero se fue.

— Se quedará toda la noche — dijo a su colega —. Tengo sueño y nunca puedo irme a la cama antes de las tres de la mañana. Debería haberse suicidado la semana pasada.

El camarero tomó la botella de coñac y otro platillo del mostrador que se hallaba en la parte interior del café y se encaminó a la mesa del viejo. Puso el platillo sobre la mesa y llenó la copa de coñac.

— Debía haberse suicidado usted la semana pasada — dijo al viejo sordo. El anciano hizo un movimiento con el dedo.

— Un poco más — murmuró.

El camarero terminó de llenar la copa hasta que el coñac desbordó y se deslizó por el pie de la copa hasta llegar al primer platillo.

— Gracias — dijo el viejo.

El camarero volvió con la botella al interior del café y se sentó nuevamente a la mesa con su colega.

— Ya está borracho — dijo.

— Se emborracha todas las noches.

— ¿Por qué quería suicidarse?

— ¿Cómo puedo saberlo?

— ¿Cómo lo hizo?

— Se colgó de una cuerda.

— ¿Quién lo bajó?

— Su sobrina.

- ¿Por qué lo hizo?
 - Por temor de que se condenara su alma.
 - ¿Cuánto dinero tiene?
 - Muchísimo.
 - Debe tener ochenta años.
 - Sí, yo también diría que tiene ochenta.
 - Me gustaría que se fuera a su casa. Nunca puedo acostarme antes de las tres. ¿Qué hora es ésa para irse a la cama?
 - Se queda porque le gusta.
 - Él está solo. Yo no. Tengo una mujer que me espera en la cama.
 - Él también tuvo una mujer.
 - Ahora una mujer no le serviría de nada.
 - No puedes asegurarlo. Podría estar mejor si tuviera una mujer.
 - Su sobrina lo cuida.
 - Lo sé. Dijiste que le había cortado la soga.
 - No me gustaría ser tan viejo. Un viejo es una cosa asquerosa.
 - No siempre. Este hombre es limpio. Bebe sin derramarse el líquido encima. Aun ahora que está borracho, míralo.
 - No quiero mirarlo. Quisiera que se fuera a su casa. No tiene ninguna consideración con los que trabajan.
- El viejo miró desde su copa hacia la calle y luego a los camareros.
- Otro coñac — dijo, señalando su copa. Se le acercó el camarero que tenía prisa por irse.
 - ¡Terminó! — dijo, hablando con esa omisión de la sintaxis que la gente estúpida emplea al hablar con los **beodos** o los extranjeros —. No más esta noche. Cerramos.
 - Otro — dijo el viejo.
 - ¡No! ¡Terminó! — limpió el borde de la mesa con su servilleta y meneó la cabeza.
- El viejo se puso de pie, contó lentamente los platillos, sacó del bolsillo un monedero de cuero y pagó las bebidas, dejando media peseta de propina.
- El camarero lo miraba mientras salía a la calle. El viejo caminaba un poco tambaleante, aunque con dignidad.
- ¿Por qué no lo dejaste que se quedara a beber? — preguntó el camarero que no tenía prisa. Estaban bajando las puertas metálicas —. Todavía no son las dos y media.
 - Quiero irme a casa.
 - ¿Qué significa una hora?
 - Mucho más para mí que para él.
 - Una hora no tiene importancia.
 - Hablas como un viejo. Bien puede comprar una botella y bebérsela en su casa.
 - No es lo mismo.
 - No; no lo es — admitió el camarero que tenía esposa —. No quería ser injusto. Sólo tenía prisa.
 - ¿Y tú? ¿No tienes miedo de llegar a tu casa antes de la hora de costumbre?
 - ¿Estás tratando de insultarme?
 - No, *hombre*, sólo quería hacerte una broma.
 - No — el camarero que tenía prisa se irguió después de haber asegurado la puerta metálica-. Tengo confianza. Soy toda confianza.
 - Tienes juventud, confianza y un trabajo — dijo el camarero de más edad-. Lo tienes todo.
 - ¿Y a ti, qué te falta?
 - Todo; menos el trabajo.
 - Tienes todo lo que tengo yo.
 - No. Nunca he tenido confianza y ya no soy joven.
 - Vamos. Deja de decir tonterías y cierra.
 - Soy de aquellos a quienes les gusta quedarse hasta tarde en el café -dijo el camarero de más edad-, con todos aquellos que no desean irse a la cama; con todos los que necesitan luz por la noche.
 - Yo quiero irme a casa y a la cama.
 - Somos muy diferentes — dijo el camarero de más edad. Se estaba vistiendo para irse a su casa-. No es sólo una cuestión de juventud y confianza, aunque esas cosas son muy hermosas. Todas las noches me resisto a cerrar porque puede haber alguien que necesite el café.
 - ¡*Hombre!* Hay *bodegas* abiertas toda la noche.
 - Tú no entiendes. Este es un café limpio y agradable. Está bien iluminado. La luz es muy buena y también, ahora, las hojas hacen sombra.

— Buenas noches —dijo el camarero más joven.
 — Buenas noches — dijo el otro. Continuó la conversación consigo mismo mientras apagaba las luces. Es la luz por supuesto pero es necesario que el lugar esté limpio y sea agradable. No quieres música. Definitivamente no quieres música. Tampoco puedes estar frente a una barra con dignidad aunque eso sea todo lo que proveemos a estas horas. ¿Qué temía? No era temor, no era miedo. Era una nada que conocía demasiado bien. Era una completa nada y un hombre también era nada. Era sólo eso y todo lo que se necesitaba era luz y una cierta limpieza y orden. Algunos vivieron en eso y nunca lo sintieron pero él sabía que todo eso *era nada y pues nada y nada y pues nada. Nada* nuestra que estás en *nada, nada* sea tu nombre *nada* tu reino *nada* tu voluntad así en *nada* como en *nada*. Danos este *nada* nuestro pan de cada *nada y nada* nuestros *nada* como también nosotros *nada* a nuestros *nada* y no nos *nada* en la *nada* mas líbranos de *nada; pues nada*. Ave nada llena de nada, nada está contigo. Sonrió y estaba frente a una barra con una cafetera a presión brillante.
 — ¿Qué le sirvo? — preguntó el barman.
 — *Nada*.
 — *Otro loco más* — dijo el barman y le dio la espalda.
 — Una copita— dijo el camarero.
 El barman se la sirvió.
 — La luz es bien brillante y agradable pero la barra está opaca -dijo el camarero.
 El cantinero lo miró fijamente pero no respondió. Era demasiado tarde para comenzar una conversación.
 — ¿Quiere otra *copita*? — preguntó el barman.
 — No, gracias — dijo el camarero, y salió. Le disgustaban los bares y las *bodegas*. Un café limpio, bien iluminado, era algo muy distinto. Ahora, sin pensar más, volvería a su cuarto. Yacería en la cama y, finalmente, con la luz del día, se dormiría. Después de todo, se dijo, probablemente sólo sea insomnio. Muchos deben sufrir de lo mismo.

138. Una de las características formales (estructurales) del texto anterior que permite transformarlo en un texto dramático, es la presencia predominante de

- A) el diálogo.
- B) la narración.
- C) el monólogo.
- D) la descripción.

139. ¿Cuál de las siguientes opciones contiene un elemento propio de un texto dramático?

- A) Le disgustaban los bares y las *bodegas*.
- B) ¿Qué tenía? No era temor, no era miedo.
- C) La luz del farol brilló sobre número de cobre.
- D) (*Un anciano sentado a la sombra de las hojas del árbol*).

140. ¿Cuál de las siguientes opciones menciona el momento de la narración anterior que corresponde al nudo?

- A) Le disgustaban los bares y las *bodegas*. Un café limpio, bien iluminado, era algo muy distinto.
- B) El camarero tomó la botella de coñac y otro platillo del mostrador que se hallaba en la parte interior del café y se encaminó a la mesa del viejo.
- C) Era tarde y todos habían salido del café con excepción de un anciano que está sentado a la sombra que hacían las hojas del árbol, iluminado por la luz del árbol.
- D) Los dos camareros del café notaban que el anciano estaba un poco ebrio; aunque era un buen cliente sabían que si tomaba demasiado se iría sin pagar, de modo que lo vigilaban.

141. ¿Cuál es el personaje principal del cuento?

- A) El viejo.
- B) Los guardias.
- C) El camarero joven.
- D) El camarero maduro.

142. ¿Cuál de las siguientes opciones tiene uno de los requisitos necesarios para convertir un texto narrativo en uno teatral?
- A) Un texto teatral debe tener tres actos al menos.
 - B) El texto narrativo debe estar exento de toda violencia.
 - C) El texto narrativo debe ser de un escritor de renombre.
 - D) Los diálogos que se encuentran en un texto narrativo tienen que ser acompañados con el nombre del personaje que lo dice.
143. Al transformar el inicio del texto en guión teatral, ¿cuál de las siguientes situaciones es la adaptación más adecuada?
- A) *(Luz de tarde, todos los clientes habían salido del café, excepto un anciano. Un camarero habla acerca del cliente anciano a otro camarero. Otro camarero lo escucha asombrado.)*
 - B) Dos camareros de una cafetería platican de un cliente:
1er. CAMARERO: — La semana pasada trató de suicidarse.
2º CAMARERO: *(pregunta sorprendido)* — ¿Por qué?
1er. CAMARERO: — Estaba desesperado.
2º CAMARERO: *(nuevamente pregunta intrigado)* — ¿Por qué?
 - C) El escenario está poco iluminado, una calle polvorienta y un anciano sentado ebrio dentro del café.
Dos camareros platican del anciano.
1º CAMARERO: — Trató de suicidarse.
2º CAMARERO: *(intrigado)* — ¿Por qué?
 - D) *Es de noche. En una cafetería se encuentra solamente un cliente anciano y un poco ebrio, sentado en la penumbra de las hojas. (Dos camareros están sentados juntos en una mesa, cerca de la pared y de la puerta del café vigilan y platican de ese cliente)*
1º CAMARERO: — La semana pasada trató de suicidarse.
2º CAMARERO: *(asombrado)* — ¿Por qué?
144. ¿Cuál de las siguientes opciones tiene una adaptación correcta del cuento anterior al guión teatral?
- A) Un lugar limpio y bien iluminado
I acto
I escena
(Tarde. Un anciano sentado a la sombra de las hojas del árbol iluminado por la luz eléctrica. Los dos camareros del café están vigilando al anciano que no se fuera sin pagar)
1er camarero: La semana pasada trató de suicidarse.
2º camarero: ¿Por qué?
1er camarero: Estaba desesperado.
2º camarero: ¿Por qué?
1er camarero: Por nada.
2º camarero: ¿Cómo sabes que era por nada?
1er camarero: Porque tiene muchísimo dinero.
 - B) Un lugar limpio y bien iluminado
Ernesto Hemingway
I escena
(Tarde. Un anciano sentado a la sombra de las hojas del árbol iluminado por la luz eléctrica. Los dos camareros del café están vigilando al anciano que no se fuera sin pagar)
1er camarero: La semana pasada trató de suicidarse.
2º camarero: ¿Por qué?
1er camarero: Estaba desesperado.
2º camarero: ¿Por qué?
1er camarero: Por nada.
2º camarero: ¿Cómo sabes que era por nada?
1er camarero: Porque tiene muchísimo dinero.

C) Un lugar limpio y bien iluminado

Ernesto Hemingway

I acto

I escena

(Tarde. Un anciano sentado a la sombra de las hojas del árbol iluminado por la luz eléctrica. Los dos camareros del café están vigilando al anciano que no se fuera sin pagar)

1er camarero: La semana pasada trató de suicidarse.

2º camarero: ¿Por qué?

1er camarero: Estaba desesperado.

2º camarero: ¿Por qué?

1er camarero: Por nada.

2º camarero: ¿Cómo sabes que era por nada?

1er camarero: Porque tiene muchísimo dinero.

D) Un lugar limpio y bien iluminado

Ernesto Hemingway

I acto

I escena

Tarde. Un anciano sentado a la sombra de las hojas del árbol iluminado por la luz eléctrica. Los dos camareros del café están vigilando al anciano que no se fuera sin pagar.

1er camarero: La semana pasada trató de suicidarse.

2º camarero: ¿Por qué?

1er camarero: Estaba desesperado.

2º camarero: ¿Por qué?

1er camarero: Por nada.

2º camarero: ¿Cómo sabes que era por nada?

1er camarero: Porque tiene muchísimo dinero.

145. ¿Qué significado tiene la palabra **beodo** marcada en el texto de Hemingway?

- A) Necio.
- B) Borracho.
- C) Forastero.
- D) Antojadizo.



Aquí termina la séptima sesión, espera instrucciones de tu aplicador

FORMACIÓN CÍVICA Y ÉTICA

146. Carmen es muy distraída, constantemente pregunta a su amiga Teresa la tarea que dejó la maestra para la próxima clase, ella siempre le presta su cuaderno y le explica qué debe hacer, ¿qué demuestra la forma de actuar de Teresa?
- A) Respeto.
 - B) Tolerancia.
 - C) Honestidad.
 - D) Perseverancia.
147. ¿En cuál de las siguientes situaciones se menciona la toma de una decisión con responsabilidad?
- A) José, sin pensarlo, decide dejar los estudios para aceptar la oferta de trabajar por un buen salario.
 - B) Amelia realiza actividades deportivas en las tardes, por lo que un compañero le hace diariamente la tarea escolar.
 - C) Manuel le debe dinero a muchos compañeros de su trabajo, como le es imposible pagarles, renunció a su trabajo.
 - D) Beatriz está indecisa si quedarse a estudiar en México o irse a un país extranjero, por lo que investigó todas las condiciones de vida en ese lugar.
148. La maestra Leticia lee a sus alumnos un artículo sobre la moda actual en los adolescentes y sus implicaciones en la sociedad, ya que quiere saber su opinión acerca del tema. ¿Cuál de los siguientes alumnos maneja una decisión autónoma en su vestimenta?
- A) Andrés dice que esta moda sólo le queda a gente delgada y con buen cuerpo.
 - B) Julieta considera que siempre viste a la moda para verse actual, ya que así se siente mejor.
 - C) Paula comenta que ella elige su ropa y no le importa que no esté a la moda, ya que se siente agusto con la manera como viste.
 - D) Erik dice que no conoce cuántos tipos de moda existen y que tendría que investigar más sobre el tema.
149. ¿En cuál de los siguientes casos se refleja la intervención de una autoridad pública?
- A) La maestra Ana lleva a Daniel a la dirección escolar por mal comportamiento en el salón de clases.
 - B) Un agente de tránsito detiene al papá de Pedro y le levanta una infracción por no respetar la luz roja.
 - C) La mamá de Rosario la castiga diciéndole que no podrá asistir a la fiesta porque reprobó tres materias.
 - D) El Dr. López atiende a un paciente que está detenido en el Ministerio Público.

150. ¿En cuál de las siguientes situaciones se describe una comunicación con diálogo?
- A) En la reunión de fin de curso todos hablaban emotivamente de sus experiencias escolares, todos estaban muy contentos.
 - B) El profesor escucha la explicación de cada uno de sus alumnos para saber quién rompió la banca y así castigar al culpable.
 - C) En la asamblea de vecinos, el coordinador solicitó a los asistentes que respetaran los acuerdos y desacuerdos de los participantes, porque cada quien hace lo que quiere.
 - D) En el recreo, Catalina y Ana comentan acerca de la exposición de anatomía con los compañeros que la hicieron, les sugieren cómo mejorarla.
151. ¿En cuál de los siguientes enunciados se señala un ejemplo de aceptación de sí mismo de un adolescente?
- A) Mauricio fuma en una fiesta con sus compañeros de clase para que no se burlen de él.
 - B) Mónica se viste como le gusta a su mamá, para no discutir con ella, aunque no se sienta cómoda.
 - C) Perla es muy baja de estatura, sus compañeros intentan molestarla con apodosos alusivos a su estatura, pero a ella no le importa.
 - D) Pablo finge que Raúl le cae bien para que el resto de sus amigos, que son amigos de Raúl, no le dejen de hablar.
152. Rosa y Rubén decidieron iniciar su vida sexual, para lo cual, Rosa acudió al Centro de Salud de su comunidad a solicitar información y se la negaron; posteriormente, fue Rubén al mismo Centro de Salud y a él le respondieron satisfactoriamente sus dudas. ¿Cuál de los siguientes derechos de la adolescencia se está violando en el caso anterior?
- A) Vivir libre de violencia sexual.
 - B) El respeto de mi intimidad y mi vida privada.
 - C) A la igualdad de oportunidades y a la equidad de género.
 - D) A ejercer y disfrutar mi vida sexual a plenitud.
153. En la clase de Formación Cívica y Ética, para abordar el tema "Sexo y género", el maestro le solicitó a Mariana que llevara información actual que haga referencia al **sexo**. De la siguiente información que encontró, ¿cuál debe entregar al maestro?
- A) La vida actual exige que los hombres tengan que estudiar más que las mujeres para tener las mismas condiciones de vida familiar y laboral.
 - B) En el mundo entero los hombres pasan más tiempo en un empleo por el que reciben un reconocimiento económico, y las mujeres pasan el doble de tiempo en tareas que no son pagadas.
 - C) Actualmente, las mujeres han adquirido una cultura de prevención del cáncer de mama y los hombres inician esta cultura con respecto al cáncer de próstata.
 - D) En la actualidad sigue existiendo una importante diferencia entre hombres y mujeres en cuanto al acceso a la educación formal para lograr una mejor preparación profesional.

154. En la calle donde vive Ramón suceden los siguientes acontecimientos, ¿en cuál de ellos se muestra una actitud de discriminación?

- A) Todas las vecinas trabajan por la mañana en oficinas, excepto la señora Gómez que trabaja todo el día en su papelería.
- B) Todos los vecinos tienen acceso a un lugar de estacionamiento, menos el señor Ricardo, que se acaba de cambiar al edificio y no alcanzó lugar.
- C) Todas las vecinas depositan su basura en los botes comunes del edificio, menos la señora Irma, porque paga para que la recojan en la puerta de su casa.
- D) Todos los vecinos pagan mantenimiento cada mes, excepto el señor Gerardo, que realiza un pago anualmente.

155. En el salón se trataba el tema sobre "Alcoholismo y tabaquismo", el maestro elaboró junto con sus alumnos la siguiente tabla, le solicitó a Beatriz que pasara al pizarrón y anotara otra de las consecuencias del consumo del tabaco.

Alcohol
Tabaco
Úlceras gástricas
Dependencia psíquica

¿Cuál de las siguientes consecuencias debe escribir Beatriz para completar la tabla en forma correcta?

- A) Trastornos de la visión
- B) Ocasionar accidentes de tráfico
- C) Experimentar sensaciones de euforia
- D) Padecimiento de enfermedades respiratorias

156. En el grupo de Carolina hay una niña que tiene un acento diferente al de los demás, por lo que es objeto de burlas y maltratos por parte de sus compañeros. ¿Qué es lo **mejor** que puede hacer?

- A) Reaccionar de manera violenta para exigir respeto.
- B) Evitar a los compañeros que la rechazan o se burlan de ella.
- C) Acudir con el Director para pedir una solución a su problema.
- D) Reproducir, con otros compañeros, el trato que recibe.

157. La siguiente situación desencadenó un debate en el grupo de clase: "Hubo un accidente automovilístico, una de las partes salió levemente lesionada, ambos conductores niegan haber tenido la culpa, llaman a sus respectivos agentes de seguros, llega la ambulancia y una patrulla. ¿Quién de ellos tiene la autoridad para actuar en consecuencia?

- A) El agente de seguros que representa al lesionado, ya que exige el pago de los daños.
- B) El paramédico quien valora y decide si el lesionado debe ser trasladado al hospital.
- C) El policía que lleva y presenta a los implicados ante el Ministerio Público.
- D) El agente de seguros que representa a la parte que salió ilesa y por lo mismo se niega a pagar.

158. Alicia llegó procedente de otra escuela, no está agusto consigo misma, le gustaría tener el cabello más largo y ser más alta, sin embargo, busca incorporarse a su nuevo grupo de compañeros. ¿Qué actitud le permitirá integrarse **de mejor manera** al nuevo grupo?

- A) Aceptarse a sí misma con sus virtudes y defectos.
- B) Adaptarse a las normas y pautas de conducta del grupo.
- C) Mostrarse como una persona complaciente frente al grupo.
- D) Alejarse del grupo e interactuar sólo cuando sea necesario.

159. En la ciudad donde vive Daniel hay un problema entre un grupo de vendedores ambulantes y las personas que viven sobre la avenida principal, la situación es que los vendedores ubican sus puestos sobre la banqueta e impiden el libre tránsito de las personas, situación que provoca malestar entre los vecinos. Llevaron la situación ante las autoridades correspondientes.

¿En cuál de las siguientes situaciones prevalece el sentido de justicia?

- A) Los vecinos evitan que los vendedores ocupen las banquetas, para ello colocan botes y macetones.
- B) Los vendedores exigen su derecho a vender su mercancía para obtener ingresos económicos.
- C) La autoridad evalúa la situación apegándose a lo que establece la legislación vigente.
- D) La comunidad decide que no comprarán la mercancía que ofrecen los vendedores.

160. Tus compañeros de clase discuten acerca de la convivencia en sociedad; sin embargo, a Julia, que es jefa de grupo le impiden opinar porque siempre quiere participar, aunque sus opiniones no siempre son las mejores ella exige su derecho de participar. ¿Qué valor es el que está involucrado?

- A) La responsabilidad, porque ella debe participar.
- B) La sinceridad, porque Julia dice lo que piensa.
- C) La autoridad, por su condición de ser jefa de grupo.
- D) La libertad, porque ella puede opinar.

161. Los padres de Lucero han decidido pintar la casa para las fiestas navideñas, ella no está de acuerdo con los colores elegidos y ha seleccionado uno diferente para su recámara, sus padres se oponen pues les parece un color poco convencional. ¿Cuál es la mejor vía para ponerse de acuerdo?

- A) Lucero debe acatar la voluntad de sus padres por encima de sus propios gustos.
- B) Los padres de Lucero deben cambiar los colores elegidos por aquellos que sí le gusten a Lucero.
- C) Los padres de Lucero deben respetar y aceptar su decisión, pues la recámara es un lugar muy personal e íntimo para sentirse agusto.
- D) Los padres de Lucero deben renunciar a pintar la casa para evitar entrar en conflicto con su hija.

162. ¿En cuál de las siguientes situaciones se observa el respeto a las diferencias culturales?

- A) A María le pidieron se cortara el cabello en su nuevo trabajo, pero en la familia de María, por tradición, la mujer usa el cabello largo.
- B) En la casa donde trabaja Teresa, su patrona le ha prohibido hablar su lengua materna.
- C) Cuando Manuel pasa frente a una iglesia se persigna y sus amigos se burlan de él.
- D) El jefe de Tomás le autorizó ausentarse de sus labores para que fuera a su pueblo a entregar la mayordomía a su sucesor.

163. ¿En cuál de las siguientes situaciones se presenta la igualdad y el trato justo?

- A) Sebastián, de origen extranjero, disfruta de la atención especial de sus amigos debido a su nacionalidad.
- B) Sofía es muy atractiva, siempre que sale con sus amigos recibe mejor trato que ellos.
- C) Ramiro es nombrado capitán del equipo de voleibol por sus compañeros, por ser el hijo del Director de la escuela.
- D) Otilia, que vive en la sierra, acude a la casa presidencial para recibir el premio que se otorga a los alumnos más destacados.

164. Para las votaciones para elegir al jefe delegacional, se reúnen varios vecinos. Don Rafael dice: "Yo votaré por el candidato que prometa poner el servicio de drenaje, que buena falta nos hace"; Doña Verónica comenta: "Yo escucharé a todos los candidatos antes de decidir por quién votar"; Doña Adela dice: "Yo no votaré, siempre ganan los mismos y nunca consideran al pueblo", y Don Ramiro dice: "Yo votaré por mi compadre que es candidato y él es el bueno".

¿Quién de ellos refleja una actitud de responsabilidad en beneficio de la comunidad?

- A) Don Rafael.
- B) Doña Adela.
- C) Don Ramiro.
- D) Doña Verónica.

165. Los vecinos han visto que los servicios de su comunidad se han deteriorado y las autoridades no hacen lo suficiente por mejorarlos. ¿Cuál de los siguientes argumentos refleja una situación de responsabilidad de los vecinos?

- A) "Exigir por escrito la renuncia de las autoridades en turno".
- B) "Solicitar una cita con las autoridades para exponer su caso".
- C) "Impulsar una campaña para exhibir las carencias en la comunidad".
- D) "Evitar votar en las próximas elecciones por el partido de estas autoridades".

166. Lucía lee en una nota del periódico que todavía en muchos países está prohibido que las mujeres participen activamente en la política o tomen sus propias decisiones, aunque en muchos países esto ha cambiado y las mujeres, como otros grupos sociales, han ganado espacios de participación en sus comunidades. ¿Qué ejemplifica lo anterior?

- A) La defensa de los derechos de las minorías.
- B) La tradición de usos y costumbres.
- C) El ejercicio de la tolerancia.
- D) El combate a la pobreza.

167. En la localidad donde vive Luis se acerca la época de elegir a las nuevas autoridades municipales; sin embargo, hay una persona que solicitó a los pobladores sus credenciales de elector para que ellos no se preocuparan por votar, el papá de Luis comentó esta situación con su familia. De acuerdo con los principios de la democracia, ¿qué es lo que debe hacer Luis?

- A) Dejar que su papá tome la decisión y evitar opinar al respecto.
- B) Comentar a su papá que él mismo debe ir a votar.
- C) Aceptar la situación, ya que nunca se toma en cuenta al ciudadano.
- D) Recomendar que haga lo que la mayoría de sus vecinos.

168. En un grupo de segundo grado la maestra de Formación Cívica y Ética les solicitó a sus alumnos que describieran un mensaje de televisión que mostrara una **falta** de equidad de género. ¿Cuál de los siguientes alumnos describió el mensaje con el ejemplo correcto?

- A) Antonio: Una pareja está de compras en una tienda, el señor lleva en brazos a la niña y la señora va caminando con el niño de la mano. Al final, aparece el siguiente mensaje: "Compra en lo mejor porque ellos merecen lo mejor".
- B) Blanca: En un parque está una pareja vestida con ropa deportiva, ambos corren, el hombre avanza más rápido que ella y se escucha lo siguiente: "Para el hombre ganador no hay mejor que sus tenis Metax".
- C) Cristóbal: Entra una pareja al cine y ella compra un refresco grande y él elige una bolsa pequeña de palomitas, comparten entre sí y aparece el mensaje: "Juntos, lo grande es pequeño y lo pequeño es grande".
- D) Daniel: Hay una pareja que entra a una casa nueva, ella la observa detenidamente, sus hijos gritan de alegría, el señor firma un crédito y se escucha lo siguiente: "La felicidad no tiene precio".

169. En una institución, trabaja una persona que padece de VIH-SIDA, y se enfrenta a ciertas circunstancias, ¿cuál de éstas es una actitud discriminatoria?

- A) A todos los empleados les otorgan una compensación anual y él la recibe semestralmente.
- B) Todos los empleados salen a las 15:00 pm, pero él se queda una hora para cerrar los pendientes del día.
- C) A todos los empleados los capacitan en aspectos administrativos y a él, como está en informática, le imparten cursos de computación.
- D) Todos los empleados, en las mañanas, se saludan de mano y a él le dan cordialmente los buenos días, de manera verbal.

170. En una escuela tienen lugar los siguientes acontecimientos, ¿cuál de ellos puede causar un conflicto?

- A) La maestra de Matemáticas intercambió su lugar de estacionamiento con la maestra de Español.
- B) El maestro de Educación Física regularmente prolonga por 10 minutos su hora de clase.
- C) La maestra de Ciencias solicita que cada alumno entre a laboratorio con una bata blanca.
- D) El maestro de Historia ayuda al Director en la organización de las ceremonias cívicas.

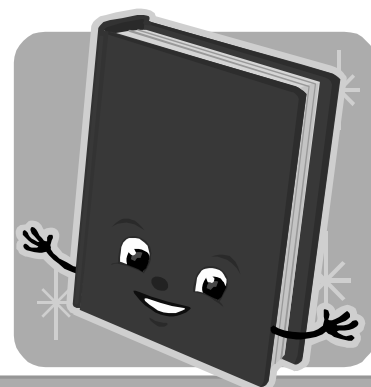

**AQUÍ TERMINA LA PRUEBA
GRACIAS POR TU PARTICIPACIÓN**