

SEP

SECRETARÍA DE
EDUCACIÓN PÚBLICA



ENLACE 2013

SECUNDARIA 1^{ER.} GRADO

Nombre del Alumno: _____



ESPAÑOL

1. Para su clase de Biología, los alumnos de primer año deben hacer una investigación sobre los fósiles (restos petrificados de animales prehistóricos) de dinosaurios.

¿Cuál de las siguientes preguntas puede ayudarlos a buscar la información **más** adecuada para su investigación?

A) ¿Por qué motivo se extinguieron los dinosaurios?
B) ¿Cómo se conservaron los huesos de algunos dinosaurios?
C) ¿De qué se alimentaban los dinosaurios?
D) ¿Qué tipo de dinosaurios existieron?
2. Lee con atención los títulos de algunas fuentes de información que consultaron los alumnos de primer año durante la búsqueda de bibliografía para su investigación sobre los fósiles de dinosaurios.
¿Cuál de ellos es más útil para los fines de esta investigación?

A) Catálogo de fósiles del Museo de Historia Natural.
B) *Se halla fósil de dinosaurio en el desierto de Sonora. Agencia Notimex. Septiembre de 2010.*
C) *Los fósiles: una ventana a la vida prehistórica.* Ed. Salvat.
D) *La vida secreta de los dinosaurios.* Mis primeras lecturas.
3. Lee con atención la siguiente información que recopiló uno de los equipos para su investigación acerca de los fósiles.

<p>GÍO Argáez Raúl y Catalina Gómez Espinosa. <i>Tras las huellas deladoras...</i> P.P. 3-4</p>	<p>Paleontología Fósiles</p>
---	----------------------------------

La paleontólogos, para llevar a cabo su trabajo, tienen que desenterrar, restaurar y ensamblar huesos, y tener una gran intuición. Existen dos tipos de fósiles: el primero que corresponde a los moldes internos o externos dejados por el cuerpo del animal al morir. El segundo, las huellas y rastros de los organismos, los llamados fósiles traza.

Por sus características, el texto anterior se denomina

- A) referencia bibliográfica.
- B) ficha bibliográfica.
- C) ficha de trabajo.
- D) reseña.

Lee el siguiente texto y contesta las preguntas de la 4 a la 7.

Tras las huellas deladoras

Cuando pensamos en paleontólogos o en paleontología quizá nos imaginamos a científicos trabajando con huesos de animales extintos, fósiles de invertebrados bien o mal conservados o impresiones de restos de plantas. Pero la paleontología es algo más que desenterrar, restaurar y ensamblar huesos; a partir de evidencias que los investigadores hallan en las rocas, ellos intentan descubrir al responsable de lo que están viendo. En esta búsqueda, tanto el conocimiento como la intuición desempeñan un papel muy importante.

ENLACE13_7°

Se suelen encontrar dos tipos de fósiles: el primero corresponde a los moldes internos o externos dejados por el cuerpo del animal después de muerto. (La paleozoología se encarga del estudio de este tipo de evidencias). Pero algunas veces no se encuentran estos moldes, sino sólo las huellas y rastros de los organismos: los fósiles traza, conocidos también como icnofósiles (del griego *ikhnos*, que significa huellas). Estos últimos son una evidencia indirecta de la vida antigua y reflejan la actividad de los organismos en el pasado. Su estudio se denomina específicamente paleoicnología.

La paleoicnología estudia las huellas o icnitas de animales fósiles que se han conservado impresas en las rocas. Estos rastros fósiles de vertebrados e invertebrados suelen ser la impresión que ellos dejaron durante alguna de sus actividades —desplazamiento, nado, búsqueda de alimento o descanso— en el sedimento o sobre otros organismos, y nos dan información acerca de su naturaleza y forma de vida. Pero incluso si se ignora qué organismo fue el que dejó su huella, ésta permite conocer, por ejemplo, el ambiente donde vivía, si era una laguna, un mar profundo o una zona de playa.

4. ¿En qué opción se presenta un resumen del texto *Tras las huellas deladoras*?
- A) Los paleontólogos se dedican, principalmente a restaurar y armar los esqueletos de los animales extintos que pueden llegar a descubrir gracias a su intuición y sus conocimientos. Para el estudio de los rastros fósiles de los animales vertebrados e invertebrados, la paleontología divide a los fósiles en dos tipos, de acuerdo con su tipo de molde dejado por el cuerpo del animal después de muerto, es decir, interno o externo.
 - B) A diferencia de lo que normalmente creemos, los paleontólogos no sólo trabajan con los huesos de animales extintos. Los científicos también pueden descubrir cómo era la vida de estos animales a través de sus huellas fosilizadas (icnofósiles). Y aunque desconozcamos a qué animal corresponden estas huellas, se puede extraer de ellas información sobre el ambiente en que vivían.
 - C) Al imaginarnos el trabajo de los científicos que investigan la vida prehistórica creemos que son personas que sólo manipulan restos óseos o plantas estampadas en las rocas. Sin embargo la paleontología no sólo se limita a encontrar, cuidar y armar esqueletos, sino que también investigan, a través de rastros impresos en las rocas, a los responsables de dejar esas pistas, para lo cual los científicos emplean su intuición y conocimientos.
 - D) Lo más importante de este texto es que nos muestra la importancia de la labor realizada por los científicos que se especializan en la paleoicnología (ciencia que estudia las huellas o icnitas de animales fósiles que se han conservado impresas en las rocas), los cuales, a pesar de no ser tan reconocidos como los paleontólogos que estudian los huesos o las impresiones de restos de plantas, también aportan información valiosa para el conocimiento de la vida prehistórica.
5. ¿Cuál de las siguientes opciones debe escribirse entre comillas, por ser una cita textual?
- A) La paleoicnología estudia las huellas o icnitas de animales fósiles que se han conservado impresas en las rocas.
 - B) La ciencia conocida como paleoicnología estudia las icnitas, es decir, las huellas de animales prehistóricos gravadas en las rocas.
 - C) La paleoicnología estudia las huellas fosilizadas de los animales prehistóricos.
 - D) La ciencia que estudia las huellas o icnitas que los animales fósiles dejaron plasmadas en las piedras se llama paleoicnología.

6. Observa el siguiente esquema incompleto:

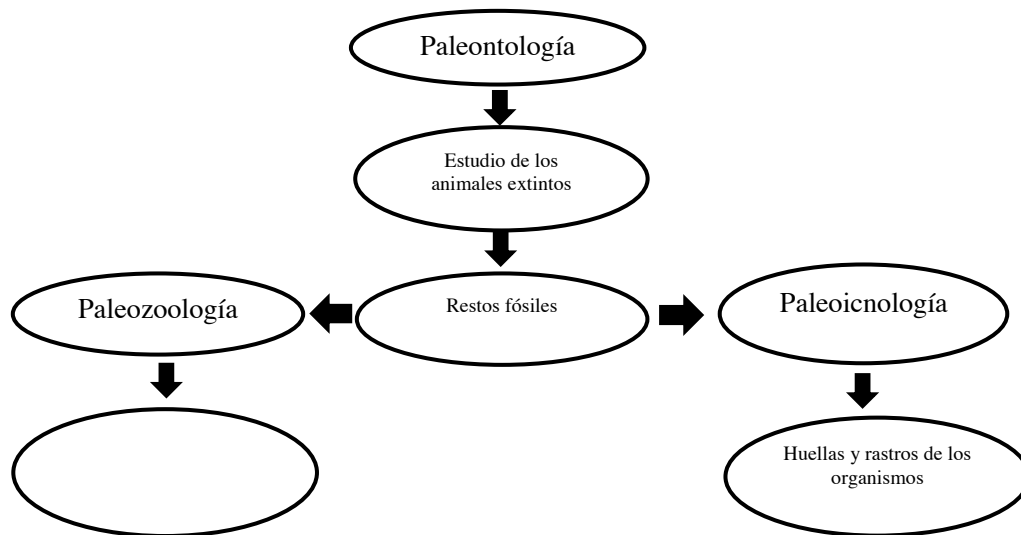

Tomando en cuenta la información del texto "Tras las huellas deladoras", ¿cuál de las siguientes opciones compete correctamente este esquema?

- A) Moldes internos o externos de los organismos.
 B) Icnofósiles
 C) Organismos vertebrados e invertebrados.
 D) Fósiles traza.
7. Uno de los textos que más utilizaron los alumnos para su investigación fue el libro de Geografía 2. La maestra de español les pidió que elaboraran la ficha bibliográfica de este material, para ello les dio los siguientes datos:

Lugar: México
 Año de publicación: 2005
 Editorial: Nuevo México
 Título: Geografía 2
 Autores: Levi, Silvana y Armando Suárez Serrano
 Número de páginas: 120

¿Cuál de las siguientes opciones presenta el orden correcto en que los alumnos debieron redactar la ficha bibliográfica?

- A) Levi, Silvana y Armando Suárez Serrano, pp. 120, *Geografía 2*, Nuevo México, México, 2005.
 B) Levi, Silvana y Armando Suárez Serrano, *Geografía 2*, Nuevo México, México, 2005, p.p. 120
 C) Nuevo México, 2005, pp. 120, Levi, Silvana y Armando Suárez Serrano, México, *Geografía 2*
 D) *Geografía 2*, p.p. 120, México, 2005, Levi, Silvana y Armando Suárez Serrano, Nuevo México

ENLACE13_7°

El siguiente gui3n fue realizado como apoyo para una exposici3n de resultados sobre los f3siles. Revísalo cuidadosamente y contesta las preguntas 8 y 9.

- 1 Introducci3n
 - I. ¿Qué son los f3siles?
 - 2 Desarrollo
 - I. ¿C3mo se forman los f3siles?
 - II. ¿D3nde se encuentran los f3siles?
 - III. Clases de rocas que pueden contener f3siles
 - a) Sedimentarias
 - b) Metam3rficas
 - c) Ámbar
 - 3 Conclusiones
 - 4 Secci3n de preguntas y respuestas
8. ¿En qué parte de una exposici3n de resultados se debe describir la importancia y el inter3s del equipo por el tema elegido?
- A) Introducci3n.
 - B) Desarrollo.
 - C) Conclusiones.
 - D) Secci3n de preguntas y respuestas.

9. Lee lo siguiente:

Durante la exposici3n de los resultados de su investigaci3n ante sus compaÑeros del grupo, la maestra solicit3 a sus alumnos, articular y pronunciar correctamente las palabras para lograr una mejor presentaci3n.

¿A qué recurso discursivo se hace referencia en el párrafo anterior?

- A) Ritmo.
- B) Fluidez.
- C) Dicción.
- D) Volumen.

MATEMÁTICAS

10. Teresa ve en el pizarr3n la siguiente fracci3n:

$$\frac{17}{10}$$

¿Cuál de las siguientes opciones muestra correctamente en escritura decimal esa fracci3n?

- A) Un entero, siete d3cimos.
- B) Diez y siete mil3simos.
- C) Diez y siete cent3simos.
- D) Un entero, siete cent3simos.

11. Un profesor anota los siguientes n3meros en el pizarr3n: 0.0426 y 0.0693; y le pide a un alumno que anote un n3mero decimal que se encuentre en el intervalo entre esos n3meros. ¿Cuál de las opciones tiene el n3mero que debe de anotar?

- A) 0.5595
- B) 0.05595
- C) 0.04255
- D) 0.4255

12. Alfonso va al gimnasio cada 4 d3as y Valeria va cada 10 d3as. Si hoy coinciden los dos en asistir al gimnasio, ¿cuántos d3as deben de transcurrir para que vuelvan a coincidir?

- A) 14 d3as.
- B) 40 d3as.
- C) 20 d3as.
- D) 30 d3as.

13. Sofía inicia un plan de ejercicios para la semana registrando el tiempo en una tabla como la siguiente:

Día	Tiempo en horas
1	$1\frac{3}{4}$
2	1.23
3	$1\frac{2}{5}$
4	1.44

¿Cuántas horas de ejercicio hizo Sofía en total?

- A) 2.67 B) $3\frac{1}{82}$
 C) $3\frac{3}{20}$ D) 5.82
14. Una lancha recorre $8\frac{1}{3}$ metros por segundo. ¿Cuál es la distancia en metros, que recorrerá en $8\frac{1}{2}$ segundos?
- A) $10\frac{2}{3}$
 B) $16\frac{5}{6}$
 C) $60\frac{1}{25}$
 D) $70\frac{5}{6}$
15. En una competencia de canotaje compiten 4 países, cada país cuenta con 4 canoas y cada canoa cuenta con 4 participantes. ¿Cuántos participantes hay en total dentro de la competencia?
- A) 12 B) 20
 C) 32 D) 64
16. Una plaza cívica rectangular tiene un área de 832 metros cuadrados, si un lado de la plaza mide 26 metros, ¿cuántos metros mide el lado perpendicular?

- A) 13 B) 16
 C) 26 D) 32

17. La maestra Esther les pide a 4 alumnos que definan correctamente la relación del centro y el radio de un círculo. ¿Cuál alumno contestó correctamente?

- A) Cristian: El radio es la distancia del diámetro.
 B) Leslie: El radio es la distancia desde el centro hasta el borde de un círculo.
 C) Eduardo: El radio es la línea que va de un punto de la circunferencia a otro.
 D) Natalia: El radio es la curva que llega al punto central del círculo.

18. Arturo desea comprar para su sala una alfombra con la siguiente forma y dimensiones.

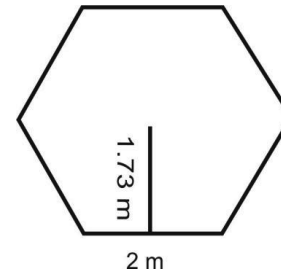

¿Cuántos metros cuadrados de alfombra debe comprar?

- A) 3.46 B) 10.38
 C) 12.00 D) 20.76
19. Si una motocicleta al recorrer $34\frac{1}{2}$ kilómetros en una carretera consume $1\frac{1}{4}$ litro de gasolina, ¿cuántos litros de gasolina consume si recorre $103\frac{1}{2}$ kilómetros?

- A) 5 litros.
 B) $3\frac{3}{4}$ litros.
 C) 3 litros.
 D) $2\frac{1}{2}$ litros.



MATEMÁTICAS

20. En la clase de matemáticas el docente le solicita a Sofía que escriba en el pizarrón la fracción decimal equivalente del número: 8.05. ¿Cuál de las opciones muestra la fracción solicitada por el docente?

A) $\frac{1000}{805}$

B) $\frac{805}{100}$

C) $\frac{100}{805}$

D) $\frac{805}{1000}$

21. Se tienen dos puntos de referencia en la siguiente recta numérica:

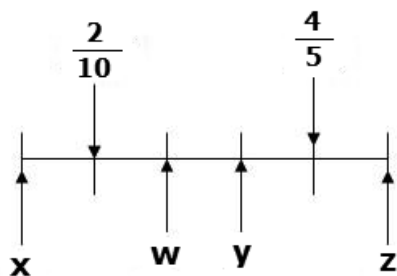

¿En cuál letra se encuentra la fracción $\frac{6}{15}$?

- A) X
B) W
C) Y
D) Z
22. Sergio tiene 45 chocolates, 60 caramelos y 75 chicles, y quiere repartirlos equitativamente en varias bolsas sin que le sobre ninguno. ¿Cuál es el máximo número de bolsas que va a utilizar?
- A) 25
B) 15
C) 10
D) 5

23. José pesa 89.8 Kg y se propuso hacer una dieta balanceada obteniendo los siguientes resultados:

Semana	Kilogramos
1	Baja $3\frac{1}{4}$
2	Baja 2.54
3	Sube $1\frac{1}{2}$
4	Sube 1.87

¿Cuántos kilogramos pesa José después de hacer la dieta balanceada?

- A) 80.64 B) 84.1
C) 87.38 D) 98.96
24. El área de un muro rectangular es de $30\frac{2}{3}$ metros cuadrados, si la base mide $2\frac{1}{3}$ metros. ¿Cuántos metros mide la altura del muro?
- A) $13\frac{1}{7}$
B) $28\frac{1}{3}$
C) $32\frac{1}{3}$
D) $71\frac{5}{9}$
25. Juan va a colocar loseta de 0.30 m X 0.30 m, en el piso de una de las habitaciones de su casa que mide 15m^2 , ¿cuál es el número aproximado de losetas que ocupará?
- A) 14.97 B) 15.48
C) 43 D) 86
26. Si Jorge piensa en un número y lo multiplica por 4, luego le añade 6.2 y obtiene un resultado de 78.2, ¿cuál es el número que pensó Jorge?
- A) 18.0 B) 21.1
C) 72.0 D) 68.0

27. Un ventanal tiene la siguiente forma:

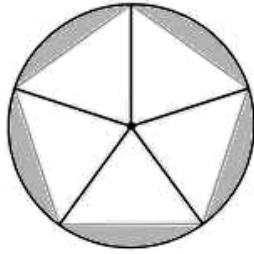

¿Cuál de los siguientes enunciados indica la relación correcta entre los elementos del ventanal?

- A) Todos los lados del polígono son tangentes a la circunferencia.
 B) El centro del pentágono es el radio de la circunferencia circunscrita en él.
 C) El apotema del pentágono es tangente a la circunferencia del círculo.
 D) El segmento que une el centro del polígono con uno de sus vértices es el radio de la circunferencia.

28. Roberto quiere encontrar el apotema de una figura que le dejaron de tarea y sólo le dieron el área, si la figura tiene la siguiente forma:

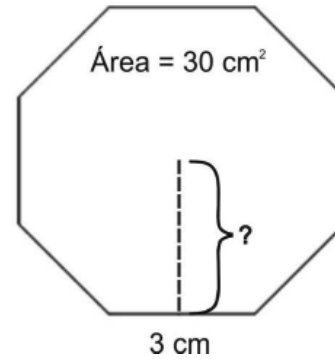

¿Cuál es el apotema correcto de la figura anterior?

- A) 2.5 cm B) 5 cm
 C) 10 cm D) 24 cm
29. Si en un lavado de autos se necesitan 6 kilogramos de jabón diarios por cada 24 autos, ¿cuántos kilogramos de jabón se necesitarán para lavar 72 autos en 2 días?
- A) 18 B) 24
 C) 36 D) 72

ESPAÑOL

Lee cuidadosamente el texto *Los primeros hombres*, cuando termines responde las preguntas 30 a la 33.

Los primeros hombres

Allí estaba, siempre vivo, el afán de Quetzalcóatl. Su inquietud. Sus idas y venidas. Laborioso diligente, infatigable, no descansaba nunca. En el extremo oriente fijaba su ojo oscuro cuando la luz lo sorprendía curiosa, fina, casi perceptible, para luego aparecer en el poniente levantado, con paso presuroso, una ramita seca, una corteza, un pedazo de tronco desprendido del árbol: cedro, oyamel, teócotl, ardían con el copal aromado, incensando la fina manta del aire.

Ya luego consumido, fatigado el aliento, recogía las cenizas, las guardaba en su bolsa y cerraba el ojo oscuro, extenuado, adormecido. Y de nuevo al otro día, una vez y otra vez andaba el dios anhelante e incansable quemando y recogiendo, separando, dividiendo todo aquello en pequeños montones. A la hora del crepúsculo, con paciencia amorosa, luego alegre, se sentaba a forjarlos.

-Un hombre, una mujer. Una mujer, un hombre... Así fue como los hizo, los forjó de ceniza Quetzalcóatl. Los forjaba y los ponía a secar uno al lado del otro: tantos miles de varones, tantos miles de mujeres. Trabajo minucioso. Duró mucho. Los hombres al principio, ignorando la sabrosura de los frutos e imitando a los venados y a los conejos, comían sólo las raíces y las yerbas.

Una mañana Quetzalcóatl se levantó temprano y fue a pedir ayuda a Xochipilli: Dios de la Germinación, quien le ordenó sepultara el cadáver de Centéotl. Quetzalcóatl lo fue a enterrar en un vasto terreno labrantío. Diariamente lo regaba, alejando del lugar a los coyotes y a los tlacuaches de cola pelada. Fue, pues, mucha su alegría cuando veinte días más tarde vio aparecer las primeras hojitas de cuatzontli, de camote blanco, de tomate y de un intento, el primero, de maíz.

ENLACE13_7°

30. Algunas características de los mitos, que se aprecian en el texto *Los primeros hombres*, se menciona en la opción:
- A) Trata acerca del origen o creación de la realidad, como producto de la voluntad y del quehacer de seres divinos.
 - B) Tiene una intención educativa y la historia es protagonizada por animales con rasgos humanos.
 - C) Narra una historia extraordinaria, cuyos personajes protagónicos se ubican en momento histórico claramente definido.
 - D) Retoma historias de la lírica tradicional de un pueblo, adaptados de manera irónica a los tiempos actuales.
31. Considerando las características que definen al mito y a la leyenda, ¿en cuál de las siguientes opciones se menciona una diferencia entre estos dos subgéneros narrativos?
- A) En los mitos intervienen personajes sobrehumanos y en las leyendas no.
 - B) Las leyendas son parte de la cultura de un pueblo y los mitos no.
 - C) Las leyendas tienen un suceso probablemente verídico, pero alterado con algunos elementos fantásticos; los mitos no.
 - D) Los pueblos creían que los mitos eran verdad y las leyendas no.
32. ¿En cuál de las siguientes opciones se hace referencia a una de las características de los textos literarios como el de *Los primeros hombre*?
- A) Son narraciones de carácter popular que casi siempre hablan de personajes fantásticos.
 - B) Son cuentos muy antiguos que retratan fielmente los sentimientos de una época.
 - C) Son relatos que muestran a la gente los vicios y virtudes de ciertos personajes populares.
 - D) Son historias colectivas que permiten la transmisión de los valores culturales de una comunidad.
33. ¿Cuál es el medio por el que mitos como el anterior han llegado hasta nosotros?
- A) pintura.
 - B) escritura.
 - C) tradición oral.
 - D) representación teatral.

Lee con atención el siguiente texto.

Reglamento

- 1 Llegar temprano a la clase. Cinco minutos después del timbre, se considera retardo.
- 2 Traer todos sus materiales.
- 3 NO incurrir en vandalismo: rayar los pupitres, paredes, etc.
- 4 NO interrumpir la clase, impidiendo o limitando así que otros estudiantes realicen sus tareas.
- 5 NO alterar la paz, esto es:
 - I.- Gritar.
 - II.- Levantarse de sus asientos.
 - III.- Utilizar artefactos escandalosos, como:
 - a) Juguetes.
 - b) Instrumentos musicales.
- 6 Levantar la mano para participar en clase.
- 7 NO mascar chicle.
- 8 Llegar al salón con la tarea realizada.
- 9 El estudiante solicitará a la profesora la reposición de algún examen al que se haya ausentado luego de haberle presentado un justificante médico. Solamente tiene 5 días laborables para reponer el mismo.

34. Considerando el contenido del ejemplo anterior, ¿cuál es el contexto en qué se puede aplicar el reglamento anterior?
- A) Salón de clases.
B) Sala de lectura de una biblioteca.
C) Sala de juntas de una escuela.
D) Área de actividades deportivas de una escuela.
35. Revisa nuevamente el punto número cinco de este reglamento. ¿Qué señala el uso de diferentes marcas gráficas en los incisos que lo componen?
- A) Que la información va de lo general a lo específico.
B) Que la información va de lo más a lo menos importante.
C) Que la información guarda una secuencia temporal.
D) Que la información contiene las ideas centrales del texto.
36. Los textos como el anterior tienen como función principal
- A) establecer las normas de comportamiento que garanticen la sana convivencia.
B) sugerir las maneras de actuar ante determinadas situaciones imprevistas.
C) persuadir a las personas para llevar a cabo acciones en beneficio propio.
D) promover la participación de los integrantes de un grupo en la toma de decisiones.
37. Lee nuevamente el fragmento tomado del texto anterior:
- “El estudiante **solicitará** a la profesora la reposición de algún examen.”
- ¿En qué tiempo está conjugado el verbo?
- A) Futuro de indicativo.
B) Futuro de subjuntivo.
C) Infinitivo.
D) Imperativo.



ESPAÑOL

Lee con atención el siguiente texto y contesta las preguntas 38 a 41.

¿Qué son los fósiles?

Son fósiles los restos de antiguas conchas marinas incrustadas en las rocas, y también los son los huesos y los dientes de mamíferos del pasado. Lo mismo puede decirse de los delicados cuerpos de los insectos sepultados en el ámbar y de los grandes trozos multicolores de madera petrificada. Incluso las huellas dejadas por los dinosaurios al caminar sobre un barrizal se consideran fósiles. Los fósiles son, pues, cualquier huella o vestigio de plantas o animales que vivieron en el pasado prehistórico.

Los fósiles que han sido encontrados por los científicos corresponden a diferentes épocas. Los más antiguos son restos de algas y bacterias microscópicas que vivieron hace más de 3 000 millones de años. También los enormes dinosaurios, que vivieron hace 65 millones de años, nos dejaron varios indicios de su paso por la tierra. Finalmente, entre los fósiles más recientes se encuentran los cuerpos congelados de mamuts que vagaban por la tundra ártica hace unos cuantos miles de años. Todo lo que sabemos sobre la asombrosa variedad de plantas y animales que poblaron la tierra antes de que lo registrara el hombre lo hemos aprendido de los fósiles. Para la paleontología (“Ciencia que trata de los seres orgánicos desaparecidos a partir de sus restos fósiles¹”) los fósiles sepultados entre las capas sucesivas son como las páginas en el que pueden leer la historia de la evolución de la vida en la tierra.

¹ DRAE (1970), 19ª ed., Espasa-Calpe, Madrid.

ENLACE13_7º

38. Considerando las características y contenido de la lectura *¿Qué son los fósiles?* puede afirmarse que el texto es una monografía porque
- A) utiliza un lenguaje coloquial.
 - B) incluye comentarios personales.
 - C) expone los resultados de una investigación.
 - D) trata sobre un tema en particular.
39. ¿Cuál es la utilidad de los siguientes datos que aparecen al final del texto anterior?
- DRAE (1970), 19ª ed., Espasa-Calpe, Madrid.*
- A) Seguir una fuente documental relacionada con un tema.
 - B) Indicar al lector quiénes son los autores del texto *¿Qué son los fósiles?*
 - C) Señalar el lugar y la fecha en que se publicó por primera vez el texto *¿Qué son los fósiles?*
 - D) Identificar la fuente bibliográfica de la que se tomó textualmente cierta información.
40. ¿Cuál de las siguientes palabras empleadas en el texto anterior sirve para establecer una relación temporal de los hechos que se narran?
- A) Y.
 - B) Para.
 - C) Pues.
 - D) Finalmente.
41. De los siguientes pasajes tomados de la lectura "¿Qué son los fósiles?", ¿cuál está escrito en voz pasiva?
- A) Los fósiles que han sido encontrados por los científicos corresponden a diferentes épocas.
 - B) Los más antiguos son restos de algas y bacterias microscópicas que vivieron hace más de 3 000 millones de años.
 - C) También los enormes dinosaurios, que vivieron hace 65 millones de años, nos dejaron varios indicios de su paso por la tierra.
 - D) Entre los fósiles más recientes se encuentran los cuerpos congelados de mamuts que vagaban por la tundra ártica.

Lee con atención el siguiente texto y contesta las preguntas 42 a 45.

Los mundos

El hombre sabio estaba empeñado en descubrir si había vida fuera de su mundo. Con tal fin, pasaba las horas y los días observando por su telescopio. Cierta noche, dijo a su complaciente esposa:

—¿Sabes? Hoy he tenido la intensa sensación de que un ojo gigantesco me miraba desde el cielo.

—Tonterías —dijo ella. —Vamos, la cena está lista.

En aquel mismo instante, en un lugar muy distinto, alguien decía:

—¿Sabes, papá? Hoy al estar jugando con mi microscopio, me ha parecido sentir que un ojo diminuto me observaba desde el portaobjetos.

—Bah, tonterías —dijo el padre. —Anda, la cena está lista.

Jorge Marín P.
Adaptación

42. ¿Cuál de los siguientes rasgos caracterizan al texto anterior dentro del subgénero narrativo del cuento de ciencia ficción?
- A) Es un relato donde se presentan hechos y personajes basados en situaciones y lugares irreales de un mundo sobrenatural, causando un efecto real en el lector.
 - B) Es un relato cuyo propósito es provocar emociones relacionadas con el miedo, presenta elementos sobrenaturales en un entorno real.
 - C) Es un relato breve de hechos imaginarios que presenta una situación misteriosa de robo o crimen, una investigación e intervienen personajes en una persecución.
 - D) Es un relato que presenta hechos que ocurren en entornos imaginarios de mundos atópicos, relacionados con los avances tecnológicos.

43. ¿En cuál de las siguientes opciones se menciona un recurso literario utilizado en el relato anterior?
- A) El desenlace abierto de la historia.
 B) La doble identidad de los personajes.
 C) La secuencia cronológica regresiva del relato.
 D) El ambiente fantasmal donde ocurren los hechos.
44. ¿Cuál de los siguientes tipos de narrador se advierte en el cuento anterior?
- A) Narrador omnisciente, el narrador habla en tercera persona, comprende lo que pasa en la historia, sabe las causas de todas las acciones.
 B) Narrador protagonista, el narrador habla en primera persona, vive los sentimientos del personaje principal.
 C) Narrador interlocutor, el narrador habla en segunda persona como si platicara con alguien.
 D) Narrador testigo, el narrador habla en tercera persona, pero no sabe lo que piensan sus personajes.
45. Considerando el relato anterior, ¿en cuál de los siguientes elementos se muestra fundamentalmente la relación entre la ciencia y la tecnología y los cuentos de ciencia ficción?
- A) El tipo de narrador.
 B) El nudo de la historia.
 C) El ambiente de la historia.
 D) El uso de la noción de tiempo.

MÁTEMÁTICAS

46. En una fiesta se repartió $\frac{3}{4}$ de la gelatina entre los asistentes. ¿Cuál de las siguientes opciones expresan dos números equivalentes de esa fracción?
- A) $\frac{750}{100}$ y 7.500 B) $\frac{.75}{100}$ y 0.0075
 C) $\frac{7.5}{100}$ y 0.075 D) $\frac{75}{100}$ y 0.750
47. Francisco deberá ubicar en la recta numérica el valor de $\frac{10}{12}$. ¿Cuál es la letra que corresponde a esa fracción?

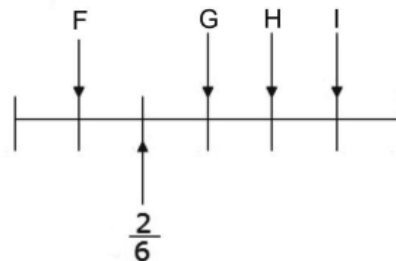

- A) F
 B) G
 C) H
 D) I

ENLACE13_7°

48. El maestro Joel les dejó de tarea a cuatro de sus alumnos que agruparan en una tabla los siguientes números: 16, 19, 13, 56, 90, 17, 24, 11, 43, 60, diferenciándolos entre números primos y números compuestos. ¿Cuál de los siguientes alumnos realizó correctamente la tarea?

A)

Araceli	Primos	Compuestos
	13, 17, 19, 11, 43	56, 90, 24, 16, 60

B)

Beatriz	Primos	Compuestos
	56, 24, 90, 16, 13,	11, 17, 19, 43, 60

C)

Carlos	Primos	Compuestos
	60,11, 24, 16, 56	19,13, 17, 90, 43

D)

Patricio	Primos	Compuestos
	17,11, 13, 16, 19	24, 43, 56, 60, 90

49. En un juego de azar Enrique gana 1344 puntos en la primer partida, en la segunda pierde 654 puntos, en la tercera pierde 439 puntos y finalmente en la última partida gana 511 puntos. ¿Cuál es el puntaje total de Enrique al final del juego?

- A) 251
 B) 762
 C) 1855
 D) 2948

50. Juan compró 8.5 galones de pintura, se sabe que cada galón equivale a 3.78 litros de pintura. ¿Cuántos litros de pintura compró Juan?

- A) 12.28
 B) 24.0
 C) 32.13
 D) 36.0

51. En un libro de matemáticas Toño encuentra la siguiente secuencia de figuras:

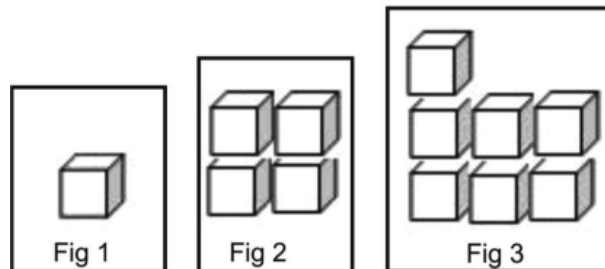

¿Cuál es la regla de sucesión de las figuras anteriores?

- A) $A_n = n^2$ B) $A_n = n^3$
 C) $A_n = n + 3$ D) $A_n = 3n - 2$

52. Pedro tiene como tarea indicar el enunciado de la siguiente ecuación: $6x + 8 = 40$. ¿Cuál opción indica el enunciado correcto que representa la ecuación de Pedro?

- A) La edad de Roberto es 40 años multiplicada por 6 aumentada con 8 años.
 B) Roberto tiene 6 años sumado con 8 años que dan un total de 40 años.
 C) Ocho veces la edad de Roberto multiplicada por 6 da una edad total de 40 años.
 D) Seis veces la edad de Roberto aumentada con 8 años da una edad total de 40 años.

53. Al final de la clase de matemáticas el maestro escribió en el pizarrón como resumen las instrucciones para construir la circunferencia a partir de tres puntos no alineados A, B y C, como se muestra a continuación:

- I. Unir los puntos AB y BC.
- II. Trazar la mediatriz de cada uno de los segmentos anteriores.
- III. Marcar el punto P donde se cruzan las mediatrices.
- IV. Colocar el compás en el punto P y realizar el trazo tocando los puntos A, B y C.

Y les dejó de tarea a cuatro equipos de trabajo que con las instrucciones dibujaran la circunferencia en una cartulina. ¿Cuál de los siguientes equipos realizó correctamente la tarea?

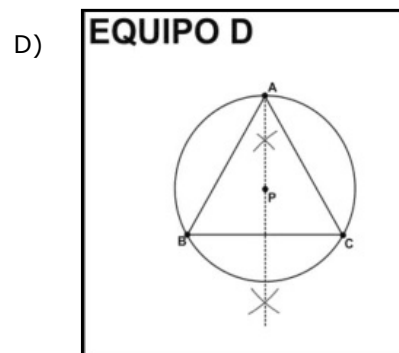
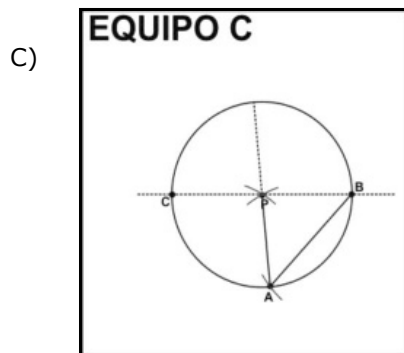
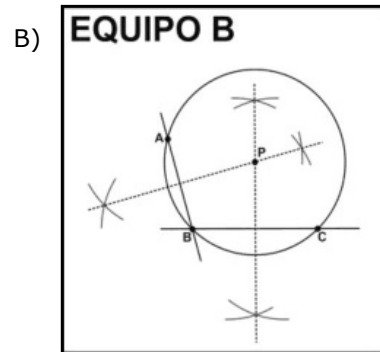
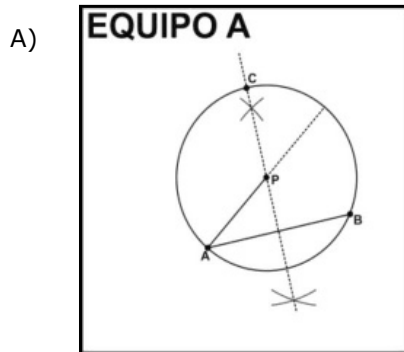

54. Ana, Jorge, Alan y Mauricio ganaron un premio de \$1 520.00. ¿Cuánto dinero le toca a Mauricio si se reparte proporcionalmente el premio y se sabe que Ana cooperó con \$12.00, Jorge con \$10.00, Alan con \$5.00 y Mauricio con \$11.00?

- A) \$ 200.00
- B) \$ 400.00
- C) \$ 440.00
- D) \$ 480.00

ENLACE13_7°

55. En la siguiente tabla se muestran las frecuencias absolutas de personas que hablan algún idioma:

Idioma	Número de personas
Inglés	14
Francés	38
Italiano	17
Portugués	25
Español	66

¿Cuál es el enunciado que interpreta correctamente la tabla?

- A) Las personas que hablan portugués o francés superan a los que hablan español.
 B) El número de personas que hablan español es más de la mitad de la muestra.
 C) La suma de los que hablan portugués y español es menos de la mitad de la muestra.
 D) La suma de los que hablan inglés y español es la mitad de la muestra.



MATEMÁTICAS

56. Un ebanista tiene 2.8 metros de un tramo de madera. ¿Cuál es el equivalente en fracción del tramo de madera que tiene el ebanista?

- A) $\frac{14}{5}$ B) $\frac{7}{25}$
 C) $\frac{8}{5} \frac{8}{5}$ D) $\frac{10}{4}$

57. Observa la siguiente recta numérica:

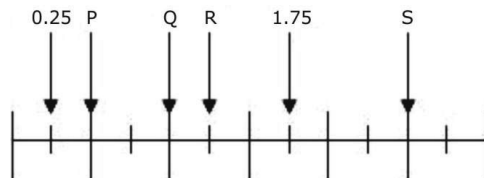

¿Cuál es la letra que se ubica en el punto 1.25?

- A) Q B) P
 C) S D) R

58. Durante los días de invierno a Rubén le gusta usar guantes cada 3 días y bufanda cada 4 días, pero casualmente un día le tocó ponerse la bufanda y los guantes al mismo tiempo. ¿Cada cuántos días ocurre esta situación?

- A) Cada 6 días.
 B) Cada 7 días.
 C) Cada 8 días.
 D) Cada 12 días.

59. En el mes de diciembre en la ciudad de Monterrey se muestra una temperatura máxima promedio de 15 °C y una temperatura mínima promedio de -13 °C. ¿Cuál es la diferencia entre la temperatura máxima y mínima?

- A) -28 °C
 B) -2 °C
 C) 2 °C
 D) 28 °C

60. El área de una caja de leche rectangular es de 198.25 centímetros cuadrados. Sabiendo que la base mide 12.20 centímetros cuadrados, ¿cuántos centímetros mide la altura de la caja de leche?

- A) 16.25 B) 14.08
C) 186.05 D) 210.45

61. La tarea de Pedro consiste en completar la lista, ¿en cuál de las opciones se presentan los números que faltan?: _____, 5, 8, 11, 14, _____, 20, _____, 26, _____, _____,

- A) 3, 18, 24, 30, 33
B) 3, 18, 23, 28, 31
C) 2, 17, 24, 29, 32
D) 2, 17, 23, 29, 32

62. En un juego didáctico se le pidió a 4 equipos que identificaran las características de las rectas del triángulo. El equipo ganador tendrá derecho a un punto extra en el examen. Si los equipos contestaron como se muestra a continuación:

Equipo 1:	-Mediatriz es la menor distancia entre un vértice y el lado opuesto -Bisectriz es el eje de simetría del ángulo -Altura es el eje de simetría del segmento
Equipo 2:	-Mediatriz es el eje de simetría del ángulo -Bisectriz es el eje de simetría del segmento -Altura es la menor distancia entre un vértice y el lado opuesto
Equipo 3:	-Mediatriz es el eje de simetría del segmento -Bisectriz es el eje de simetría del ángulo -Altura es la menor distancia entre un vértice y el lado opuesto
Equipo 4:	-Mediatriz es el eje de simetría del segmento -Bisectriz es la menor distancia entre un vértice y el lado opuesto -Altura es el eje de simetría del ángulo

¿Cuál equipo tiene derecho al punto extra?

- A) El 1 B) El 2
C) El 3 D) El 4

63. Evaristo desea pintar el piso de su patio de forma hexagonal, el cual tiene las siguientes medidas:

- Lado: 2.2 metros
-Apotema: 1.9 metros

Si Evaristo desea saber el área del piso para comprar la pintura, ¿cuál de los siguientes procedimientos es correcto?

- A) $\text{Área} = \frac{(2.2)(1.9)}{2}$
B) $\text{Área} = \frac{(13.2)(1.9)}{2} = 12.54$
C) $\text{Área} = \frac{(2.2)(8)(1.9)}{2}$
D) $\text{Área} = \frac{(11.4)(1.9)}{2} = 10.83$

64. Fidel tiene que encontrar la relación proporcional directa de cuatro tablas. ¿Cuál de las siguientes tablas debe elegir Fidel?

A)

Horas	1	2	3	4
Kilómetros	20	40	60	80

B)

Horas	1	2	3	4
Kilómetros	20	40	120	480

C)

Horas	1	2	3	4
Kilómetros	20	30	40	50

D)

Horas	1	2	3	4
Kilómetros	20	30	40	60

65. La siguiente tabla muestra las frecuencias relativas del número de habitantes que tienen algunos de los países más poblados del hemisferio oriental:

País	Frecuencia relativa
Bangladesh	4.55
China	41.17
India	34.05
Indonesia	7.63
Japón	4.02
Nigeria	4.06
Rusia	4.52
	100.00

Si se analiza la información de la tabla, ¿cuál de las siguientes opciones presenta una interpretación correcta?

- A) El porcentaje de la población de Nigeria, es menor al que tiene Japón.
- B) El porcentaje de la población de Bangladesh, es igual al que tiene Rusia.
- C) La suma de los porcentajes de India e indonesia, es igual al de la población de China.
- D) La suma de los porcentajes de Rusia y Nigeria es mayor al de la población de Indonesia.

ESPAÑOL

Lee el siguiente texto periodístico sobre el Parlamento Infantil y responde las preguntas que se te hacen:



66. ¿En cuál de los fragmentos, tomados del texto periodístico anterior se expresa una opinión?
- A) "Sofía Hernández Avilés, clausuró los trabajos del legislativo donde aprobaron 30 resolutivos".
 - B) "Entre las principales inquietudes de los 300 legisladores infantiles destacaron el derecho recibir educación".
 - C) "Los menores propusieron crear una ley que impida la deserción escolar en nivel básico".
 - D) "Los menores propusieron crear mejores programas educativos, lo que a su parecer, evitaría que las clases fueran aburridas".
67. Cuatro diferentes diarios publicaron también la noticia relacionada con la Clausura del Octavo Parlamento Infantil. ¿Cuál de estos periódicos le dio mayor importancia a dicha nota?
- A) El que la publicó en la editorial.
 - B) El que la publicó en la primera plana.
 - C) El que la publicó en la contraportada.
 - D) El que la publicó en la sección Nacional.
68. ¿Qué información es indispensable citar al dar la referencia si la noticia anterior se obtuvo de internet?
- A) La URL de la página consultada y la fecha de la consulta
 - B) El nombre del responsable de la publicación
 - C) La ciudad y el año de la edición de la página electrónica.
 - D) El nombre de los administradores de los sitios web.

Lee el siguiente texto. Observa que falta información que debe escribirse sobre la línea.

Lic. Antonio Bassanio
Director de la Escuela Secundaria William Shakespeare
 Calle Venecia, Núm. 1615
 Col. Belmonte
 C.P. 3003

Estimado señor director:

Por medio de la presente hago de su conocimiento que el pasado mes de septiembre llevamos a cabo diversas reuniones con alumnos y personal docente con el fin de planear la elaboración de la ofrenda tradicional de Día de Muertos del plantel. Uno de los acuerdos tomados en tales reuniones fue que los grupos de primer año se encargarían de conseguir la fruta para la ofrenda; los de segundo grado, el papel picado; mientras los de tercero llevarían el aserrín teñido.

De acuerdo con nuestra planeación, la ofrenda ocupará un espacio considerable, por lo tanto nos dirigimos a usted con la finalidad de solicitarle amablemente, que nos permita ocupar el salón de usos múltiples, el cual, por sus dimensiones, resulta ideal para la realización de esta actividad tan importante para el alumnado.

Esperamos contar, como siempre, con su apoyo y confianza.

Quedamos en espera de su atenta respuesta.

Atentamente,
 Jessica Lorenzo
 Representante de la sociedad de alumnos

Ccp. Maestro Salerio Graciano

ENLACE13_7°

69. De acuerdo con lo que sabes sobre la distribución gráfica de las cartas formales, ¿qué información debe aparecer en el espacio en blanco?
- A) Saludo.
 - B) Fórmula de entrada.
 - C) Encabezado.
 - D) Lugar y fecha.
70. ¿Cuál es el propósito principal por el que se escribió esta carta?
- A) Dar a conocer que se han realizado juntas entre alumnos y maestros.
 - B) Proponer el montaje de una ofrenda de día de muertos.
 - C) Informar sobre los acuerdos a los que se llegaron en las juntas.
 - D) Solicitar el préstamo del salón de usos múltiples.
71. ¿Cuál es la forma correcta de escribir en forma **abreviada** la palabra subrayada en la carta anterior?
- A) Att.
 - B) Atent.
 - C) Atte.
 - D) At.
72. Lee los siguientes fragmentos tomados de la carta anterior, presta especial atención a la información resaltada:
- Por medio de la presente** hago de su conocimiento...
- Por lo tanto nos dirigimos a usted con la finalidad de solicitarle amablemente, que nos permita ocupar el salón de usos múltiples...
- Quedamos en espera de su **atenta respuesta**.
- ¿Con qué intención se incluyeron estas expresiones en la carta?
- A) Expresar familiaridad.
 - B) Expresar confianza.
 - C) Expresar respeto.
 - D) Expresar enfado.
73. Lee el siguiente fragmento extraído de la carta anterior:
- Uno de los acuerdos tomados en tales reuniones fue que los grupos de primer año se encargarían de conseguir la fruta para la ofrenda; los de segundo grado el papel picado; mientras los de tercero llevarían el aserrín teñido.
- ¿A cuál de las partes que componen el cuerpo de una carta formal corresponde este pasaje?
- A) Planteamiento del problema.
 - B) Conclusión.
 - C) Antecedentes.
 - D) Petición.



ESPAÑOL

Lee el siguiente poema:

CREPÚSCULO
 Un elefante en su bañera y tres niños que duermen
 singular singular historia
 historia de sol poniente

Philippe Soupault

74. ¿Cuál de las siguientes características del movimiento literio vanguardista se aprecia en el poema anterior?

- A) Utiliza un lenguaje agresivo y popular.
- B) Suprime la rima y la puntuación convencional.
- C) Privilegia la presentación visual del poema.
- D) Exalta los valores culturales.

75. ¿A que movimiento vanguardista pertenece el poema anterior, considerando el tema tratado?

- A) Ultraísmo.
- B) Dadaísmo.
- C) Futurismo.
- D) Surrealismo.

Lee atentamente el poema *Mariposa nocturna*, de José Juan Tablada y responde las preguntas que se te hacen.

Mariposa nocturna

Devuelve a la desnuda rama,
 nocturna mariposa,
las hojas secas de tus alas.

76. Por sus características formales, ¿a qué forma poética corresponde el texto anterior?

- A) Caligrama.
- B) Collage.
- C) Soneto.
- D) Haikú.

77. En el poema *Mariposa nocturna*, ¿a qué se refiere Tablada cuando habla de "las hojas secas"?

- A) Al follaje marchito del árbol que la mariposa derribó al volar.
- B) A las alas de la mariposa que se parecen al follaje marchito del árbol.
- C) Al follaje marchito del árbol que al moverse parece alas de mariposa.
- D) Al movimiento de la mariposa que cae como una hoja marchita.

78. Como último paso de su trabajo, los alumnos tuvieron que elaborar un informe de investigación. Lee el siguiente fragmento tomado de uno de ellos.

El objetivo de esta investigación es ampliar nuestro conocimiento sobre los fósiles y reconocer su importancia como fuentes de información para comprender la vida prehistórica...

¿A qué parte del **informe de investigación** corresponde este fragmento?

- A) Introducción.
- B) Desarrollo.
- C) Resultados.
- D) Conclusiones.

ENLACE13_7°

79. Lee el siguiente fragmento de uno de los informes de investigación, fíjate bien en el uso de los nexos temporales y responde la pregunta.

Luego de su muerte, el animal debe ser enterrado inmediatamente. Con el tiempo las partes blandas de su cuerpo (carne y piel) desaparecen dejando sólo huesos, dientes o conchas. I _____ comienza un proceso conocido como mineralización en el que los huesos se transforman en piedras. II _____, la erosión, luego de millones de años, descubre los restos del animal para que los paleontólogos puedan estudiarlo.

¿En cuál de las siguientes opciones aparecen los nexos temporales que completan adecuadamente el texto anterior?

- A) I Antes de lo cual II Finalmente
B) I Antes de lo cual II Al mismo tiempo.
C) I Entonces II Finalmente
D) I Entonces II Al mismo tiempo.
80. Lee con atención el siguiente párrafo extraído del texto: *Desastres naturales: los sismos*. Observa que se han marcado en negritas varias palabras.

“Se llama así a la ciencia que **estudian** los terremotos. Se **enfoca** en la observación de las vibraciones naturales del terreno y de las señales sísmicas generadas de forma artificial, como casi todas **las** ciencias tienen varias ramas teóricas y prácticas. La propia sismología, a su vez, es una rama de la geofísica, de hecho ha aportado contribuciones esenciales a la comprensión de la tectónica de placas, la estructura del interior de la Tierra, la predicción de terremotos y, también **ha** tenido aportes valiosos en la búsqueda de minerales.”

Sismología, en:

<http://www.monografias.com/trabajos/sismologia/sismologia.shtml>

¿En cuál de las expresiones del párrafo anterior se advierte una falta de **concordancia** entre los elementos de la frase u oración?

- A) “...como casi todas **las** ciencias...”
B) “...también **ha** tenido aportes...”
C) “...a la ciencia que **estudian** los terremotos...”
D) “...Se **enfoca** en la observación de las vibraciones ...”.
81. Lee con atención las siguientes frases de programas televisivos, ¿en cuál de ellos se transmite un estereotipo?
- A) "Para profundizar en el tema de los juegos de rol, tenemos con nosotros a un invitado, un 'maestro' en lo que respecta a esta modalidad "
- B) "No hay nada como un toque de elegancia y distinción para ti que debes lucir bella para él"
- C) "Plutarco Elías Calles perfiló las bases del estado moderno mexicano a principios del siglo XX"
- D) "Para abordar otra perspectiva del problema de la violencia en la sociedad vamos a hablar sobre una modalidad surgida hace relativamente poco tiempo: el bullying en las escuelas públicas"

82. Como parte de un proyecto escolar, la maestra de primer grado solicitó a sus alumnos que, durante el fin de semana, vieran un documental por televisión. El lunes por la mañana, la maestra cuestionó a los alumnos sobre los documentales que habían visto. Resultó que 5 alumnos habían visto un documental sobre la pintura mural en México, 3 sobre el origen del universo, 20 observaron un programa sobre las tradiciones de los pueblos de Oaxaca y 15 sobre la Revolución Mexicana.

¿En cuál de las siguientes gráficas se presenta **correctamente** la información sobre los documentales vistos por los alumnos?

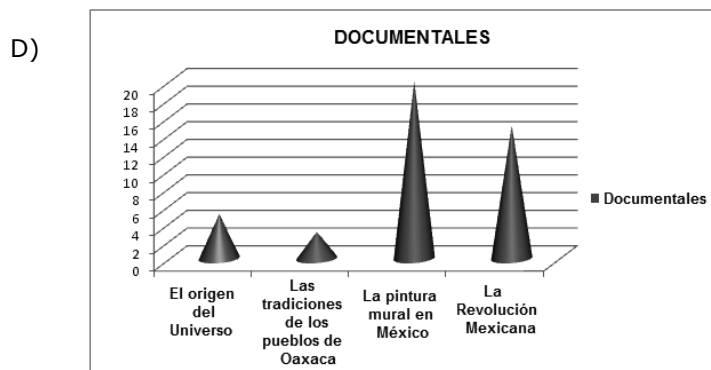
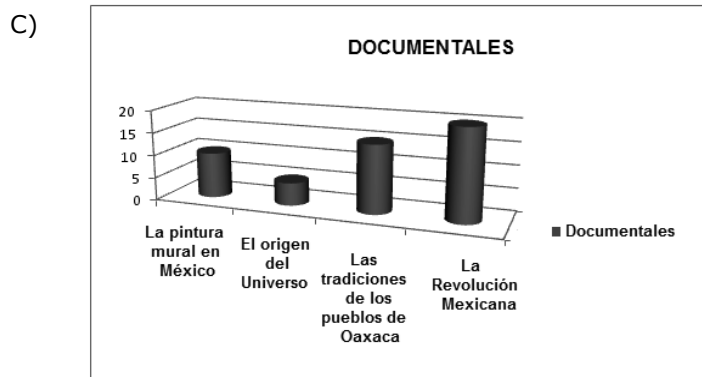
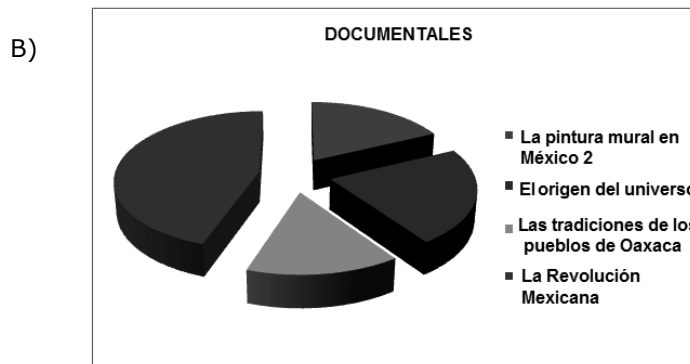
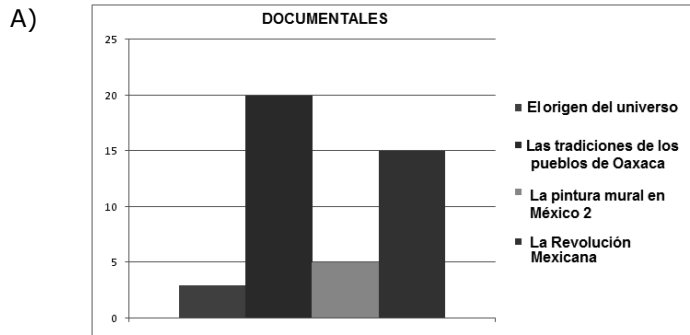

MATEMÁTICAS

83. El maestro de matemáticas solicitó a uno de sus alumnos que escribiera las siguientes fracciones $\frac{8}{15}$ y $\frac{22}{54}$ como números decimales periódicos. ¿Cuál de las opciones tiene los dos números correctos que debe escribir el alumno?

A) 0.533333 y 0.245454
 B) 0.165165 y 0.407407
 C) 0.533333 y 0.407407
 D) 0.136363 y 0.245454

84. Los alumnos de una escuela van a sembrar árboles en la orilla del jardín y para esto la maestra les indica que el primer árbol lo deben sembrar en el lugar indicado con la letra "a", y el segundo árbol en la letra "b"; para ubicarlos deben guiarse con la siguiente recta numérica:

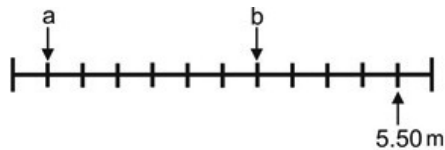

¿A qué distancia del punto de partida se van a sembrar los árboles, considerando el número indicado en la recta?

A) $a = 1$ m; $b = 7$ m
 B) $a = 1.50$ m; $b = 4.50$ m
 C) $a = 0.50$ m; $b = 3.50$ m
 D) $a = 0.25$ m; $b = 1.75$ m

85. Un carpintero quiere cortar una tabla de madera de 40 cm de largo y 36 cm de ancho, en cuadros lo más grandes posibles. ¿Cuál debe de ser la longitud de cada lado de los cuadrados sin que sobre madera?

A) 4 cm
 B) 5 cm
 C) 8 cm
 D) 9 cm

86. De una cisterna que contiene 175 litros de agua se consumen $\frac{2}{5}$ de su contenido. ¿Cuántos litros de agua se consumieron?

A) 35.0
 B) 70.0
 C) 87.5
 D) 105

87. La maestra Norma presentó una tabla incompleta en donde se muestran las áreas obtenidas de varios cuadrados:

Área del cuadrado	20.25 cm ²	46.24 cm ²	56.76 cm ²	86.49 cm ²
Raíz cuadrada				

Con el fin de que practicara el cálculo de la raíz cuadrada, les pidió a sus alumnos que la completaran. ¿Cuál de las opciones tiene los resultados que corresponde correctamente a cada área?

A) 4.00 cm, 6.00 cm, 7.00 cm, 9.00 cm
 B) 4.47 cm, 6.78 cm, 7.48 cm, 9.27 cm
 C) 4.50 cm, 6.80 cm, 7.60 cm, 9.30 cm
 D) 4.50 cm, 6.78 cm, 7.00 cm, 9.30 cm

88. Observa la siguiente secuencia de figuras geométricas:

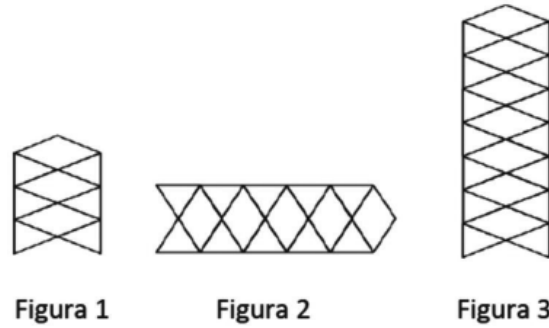

Si la regla de sucesión de los rombos es $2n + 1$, ¿cuál de las opciones corresponde a la de los triángulos?

- A) $2n + 4$ B) $4(n + 2)$
 C) $2(n + 4)$ D) $4n + 2$
89. Una empresa telefónica quiere instalar un local de telefonía para que sirva a tres comunidades. La ubicación de las comunidades forman un triángulo escaleno. ¿Qué debe hacer la empresa para que el local de los teléfonos esté a la misma distancia entre las tres comunidades?
- A) Debe trazar en el triángulo las diagonales y poner el local donde se unan.
 B) Debe trazar en el triángulo las bisectrices y poner el local donde se crucen.
 C) Debe trazar en el triángulo las mediatrices y poner el local donde se cruzan.
 D) Debe trazar en el triángulo la altura sobre la diagonal más grande y poner el local donde se unan.
90. Josefina quiere poner en el contorno de una canasta de regalo listón dorado, la canasta tiene la siguiente forma:

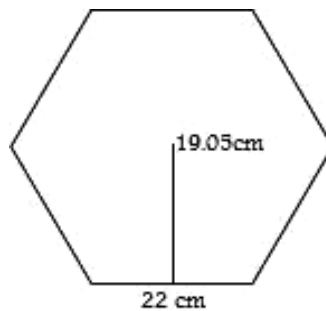

¿Cuántos centímetros de listón necesita Josefina?

- A) 41.05 cm B) 132.00 cm
 C) 209.55 cm D) 419.00 cm

ENLACE13_7°

91. Según la siguiente tabla:

Tamaño del muro en metros cuadrados	Litros de pintura
50	$37\frac{1}{2}$
95	$71\frac{1}{4}$
110	$82\frac{1}{2}$

¿Cuántos litros de pintura se necesitan para pintar un muro de 147 metros cuadrados?

- A) $73\frac{1}{2}$ B) $109\frac{1}{2}$
C) $110\frac{1}{4}$ D) $119\frac{1}{2}$

92. Ana ve en un folleto la siguiente gráfica:

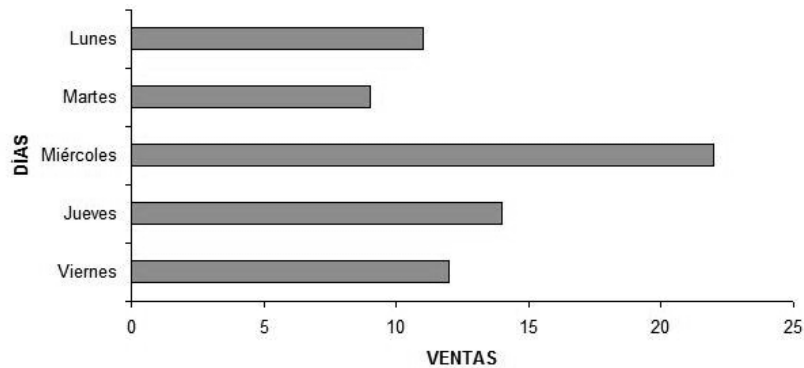

¿Cuál es el enunciado que interpreta correctamente dicha gráfica?

- A) Todas las ventas fueron mayores a 10, exceptuando el día martes.
B) Se reportan ventas mayores a 15 en toda la semana.
C) Las ventas del día lunes y viernes son las mismas.
D) Se reportan ventas menores a 15 en toda la semana.



MATEMÁTICAS

93. Dentro de una pista de atletismo se encuentran el cartel "A" indicando $\frac{17}{5}$ km y el cartel "B" $\frac{13}{3}$ km. ¿Qué fracción indicará el cartel "C" que está entre el cartel "A" y el "B"?
- A) $\frac{23}{5}$ km B) $\frac{16}{5}$ km
C) $\frac{19}{5}$ km D) $\frac{22}{5}$ km
94. Dos autobuses pasan al mismo tiempo por un restaurante. Si el autobús "A" pasa por el restaurante cada 30 minutos y el autobús "B" cada 40 minutos, ¿en cuántos minutos volverán a pasar al mismo tiempo por el restaurante?
- A) En 60 B) En 70
C) En 80 D) En 120
95. Un campesino vendió $6\frac{3}{8}$ toneladas de papa y $3\frac{1}{8}$ toneladas de maíz. Si la cosecha total del campesino fue de $13\frac{2}{8}$ toneladas de papa y maíz, ¿cuántas toneladas de cosecha le sobraron al campesino?
- A) $3\frac{3}{4}$ B) $9\frac{1}{2}$
C) $7\frac{3}{8}$ D) $10\frac{1}{8}$
96. Juan trabaja embotellando jugo y quiere saber cuántas botellas de $\frac{3}{4}$ de litro de capacidad se puede llenar con 90 litros de jugo. ¿En cuál opción se indica la cantidad de botellas?
- A) 20 B) 30
C) 67.5 D) 120
97. ¿Cuántos metros mide cada lado de un campo de hortalizas de forma cuadrada, que tiene 144 metros cuadrados de área?
- A) 12 B) 24
C) 36 D) 72
98. En un viaje de México D.F. al Puerto de Veracruz, Diego ha recorrido en su auto 195 km y medio de los 460 km que son para llegar a su destino. ¿Cuál de las siguientes ecuaciones debe desarrollar Diego para saber la cantidad de kilómetros que le falta recorrer?
- A) $(x)(195.5) = 460$
B) $x + 195.5 = 460$
C) $\frac{x+195.5}{2} = 460$
D) $\frac{x(195.5)}{2} = 460$
99. Mónica debe pintar de color rojo la línea que cumpla con la propiedad de ser bisectriz de la siguiente figura:

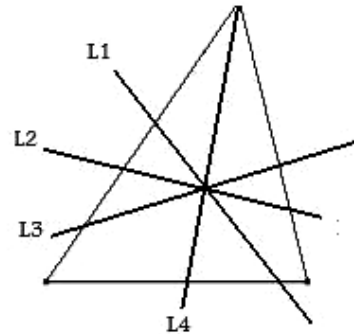

¿Cuál es la línea que deberá pintar de rojo Mónica?

- A) L1 B) L2
C) L3 D) L4

ENLACE13_7°

100. Ana quiere colorear solo un lado de la siguiente figura:

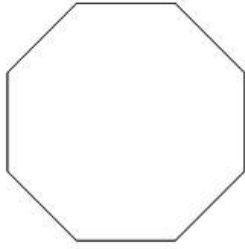

Si el perímetro es de 96 cm.
¿Cuánto mide el lado que coloreará Ana?

- A) 12 cm
- B) 16 cm
- C) 24 cm
- D) 48 cm

101. A Pepe le cobraron \$238.00 por descargar 14 canciones de una tienda de discos en línea. ¿Cuánto dinero le cobraría la tienda si solo hubiese descargado 11 canciones?

- A) \$187.00
- B) \$224.00
- C) \$227.00
- D) \$302.90

102. Se realizó una gráfica sobre cuántas personas jóvenes y adultas están dentro de una conferencia y se muestra a continuación:

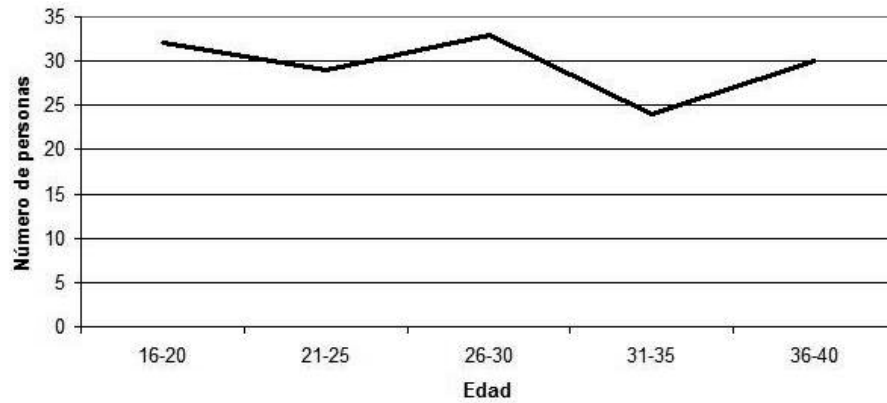

¿Cuál es el enunciado que interpreta la gráfica anterior?

- A) Hay mayor cantidad de personas que tienen entre 26 y 30 años.
- B) Hay menor cantidad de personas que tienen entre 16 y 20 años.
- C) Hay mayor cantidad de personas que tienen entre 21 y 25 años.
- D) Hay menor cantidad de personas que tienen entre 26 y 30 años.

ESPAÑOL

Lee el siguiente texto, que pertenece a la lírica tradicional mexicana y responde las siguientes tres preguntas.

Gozando de tus amores
eres perfumada rosa.
Espero que te mejores,
no te muestres orgullosa:
porque entre todas las flores
eres azucena hermosa.

103. Considerando la temática y el lenguaje empleado en el texto anterior, éste se denomina

- A) Soneto.
- B) corrido.
- C) ronda.
- D) copla.

104. ¿Cuál de las siguientes características de la lírica tradicional mexicana se expresa en el texto anterior?

- A) La identificación del amor juvenil con el entorno natural.
- B) La desesperanza amorosa como tema central de la obra.
- C) La asociación de la mujer amada con las flores.
- D) La musicalidad que se logra por la distribución del acento en sus versos.

105. ¿Cómo se denomina el recurso literario que emplea el autor del texto anterior cuando escribe: "eres azucena hermosa"?

- A) Símil.
- B) Metáfora.
- C) Aliteración.
- D) Onomatopeya.

Lee el siguiente fragmento de la obra de Shakespeare *Sueño de una noche de verano* y responde las preguntas que se te hacen:

(Atenas. Aposento en casa de Quince el carpintero. Entran Quince, el carpintero; Bottom, el tejedor; Flauta, el sastre y Snout, el soldador).

Quince

¿Ya está aquí toda nuestra compañía?

Bottom

Será mejor que los nombraras uno por uno, de acuerdo con la lista.

Quince

Aquí está el papel con el nombre de cada uno de los que se consideran aptos en toda Atenas para actuar en nuestra obra delante del duque y la duquesa, el día de su boda por la noche.

Bottom

Primero, buen Peter Quince, di de qué se trata la obra; luego lee los nombres de los actores y así ver al grano.

Quince

Pues bien, nuestra obra será *La muy dolorosa comedia y crudelísima muerte de Píramo y Tisbe*.

Bottom

Les aseguro que es una pieza excelente y muy divertida. Ahora nombra a los actores conforme a la lista. Maestros, pónganse en fila.

Quince

Contesten según los vaya llamando. ¿Nick Bottom el tejedor?

ENLACE13_7°

Bottom

Presente. Di qué parte me toca y continúa.

Quince

Tú, Nick Bottom, vas a hacerla de Píramo.

Bottom

¿Qué es Píramo? ¿Amante o tirano?

Quince

Amante, que se suicida de lo más cortesano por su amor.

Bottom

Eso va a requerir algunas lágrimas en la actuación. Si yo lo represento, que el público cuide sus ojos. Moveré tormentas y manifestaré mucha pena.

Quince

¿Francis Flauta, el sastre?

Flauta

¡Presente, Peter Quince!

Quince

Flauta, tienes que hacerte cargo de Tisbe.

Flauta

¿Qué es Tisbe? ¿Un caballero andante?

Quince

Es la dama que debe amar Píramo.

Flauta

No, de veras, no me dejen que yo haga el papel de mujer. Me está saliendo la barba.

Bottom

Con que me dejen esconder la cara, permítanme hacer también el papel de Tisbe. Diré con una vocecita: "Ah Píramo, amor mío."

Quince:

No, no; tú debes representar a Píramo, y tú, Flauta, a Tisbe.

Bottom:

Bueno, prosigue.

Quince:

¿Tom Snout, el soldador?

Snout:

Presente, Peter Quince.

Quince:

Tú, representarás al padre de Píramo; yo mismo, al padre de Tisbe. Snug, el ebanista, tú, el papel del león. Y espero que la obra esté completa.

Snug:

¿Ya tienes escrita la parte del león? Si es así, por favor dámela, porque soy lento para memorizar.

Quince:

Puedes dejarla a la improvisación, pues no consiste más que en rugir.

Bottom:

Dejadme que yo represente también al león. Rugiré de modo que dará gusto a cualquiera oírme. Rugiré de manera que haga exclamar al duque: "¡Déjenlo que ruja otra vez; Déjenlo que ruja otra vez!"

Quince:

No puedes representar ningún otro papel que el de Píramo; porque Píramo es un hombre simpático; tan apuesto como el que más en día de verano; el hombre más amable y caballeroso. Por lo tanto tienes que representar a Píramo.

106. ¿Qué nombre recibe la parte de este texto escrita entre paréntesis?

- A) Acotación.
- B) Acto.
- C) Parlamento.
- D) Escena.

107. En este fragmento de Sueño de una noche de verano, ¿cuál es el conflicto que fomenta la curiosidad del espectador (intriga)?

- A) La asignación de los papeles entre los personajes.
- B) La elección de la obra.
- C) La asistencia de los actores.
- D) El amor de Píramo y Tisbe.

108. El fragmento de la obra: "¡Déjenlo que ruja otra vez; Déjenlo que ruja otra vez!" ¿Por qué está escrito entre comillas?

- A) Porque expresa sorpresa.
- B) Porque cita textualmente lo dicho por otra persona.
- C) Porque expresa la opinión de una persona.
- D) Porque expresa una gran felicidad.

Lee con atención el siguiente texto.

Petición de lluvias en Acatlán

Yo me llamo Yoltsin, tengo ocho años.

Mi pueblo se llama Acatlán. Voy a contar cómo celebramos el 1, 2, 3 y 4 de mayo.

El día 1o. de mayo los hombres-tigre (ocelotl) se pelean aquí en la plaza.

El día 2, toda la gente, señoras y señores, van al cerro que se llama Cruzco. Allí se pelean los tigres; también van las señoras a vender, y otras personas regalan caldo de pollo con tamales y además le rezamos a las cruces.

Los tigres le dan sus flores a las muchachas que les gustan o a su novia; se pelean los tigres para que el dios Tláloc nos dé un buen temporal de lluvias.

El 3 de mayo vamos a Comulián. Se ubica en un cerro chiquito, allá los tigres también se pelean y nosotros ofrendamos con xochime a la Santa Cruz; después comemos pozole de frijol, atole y tamales de carne que calentamos en el comal. Y el 4 de mayo nuevamente vuelven a pelearse en la población.

Los invito a que vengan a conocer en vivo la celebración del rito ceremonial de Petición de lluvias en Acatlán.

Los espera
Yoltsin.

Antología de cuentos indígenas de Guerrero, Compiladora. Rosa Román Lagunas, CONACULTA, Adaptación

109. ¿Cuál de las palabras escritas en lengua indígena que aparecen en el texto anterior forman parte del vocabulario del español actual en México?

- A) Tláloc.
- B) Comal.
- C) Ocelotl.
- D) Xochime.

110. En la lectura anterior los elementos culturales y vocablos indígenas presentes en la ceremonia para la Petición de lluvias en el estado de Guerrero, resaltan la importancia de

- A) la interacción entre culturas y lenguas en la conservación de las tradiciones y costumbres indígenas en el México actual.
- B) la práctica de los cultos antiguos entre los pueblos indígenas actuales para invocar a las deidades sobrenaturales que les dan buenas cosechas.
- C) cómo han ido cambiando las formas para invocar a los elementos naturales en beneficio del hombre a través del tiempo.
- D) cómo han ido modificándose los usos y costumbres de los pueblos originarios por la influencia de culturas dominantes.



AQUÍ TERMINA LA PRUEBA
GRACIAS POR TU PARTICIPACIÓN

SECRETARÍA DE EDUCACIÓN PÚBLICA

EVALUACIÓN NACIONAL DEL LOGRO ACADÉMICO EN CENTROS ESCOLARES 2013

INSTRUCCIONES GENERALES:

1. LEE TOTALMENTE ESTA PÁGINA ANTES DE ABRIR EL CUADERNILLO.
2. El material de examen que vas a utilizar es: ESTE CUADERNILLO DE PREGUNTAS Y LA HOJA DE RESPUESTAS.
3. El cuadernillo te servirá para leer las preguntas y para realizar las operaciones que consideres necesarias. Registra tu respuesta a cada pregunta sólo en la HOJA DE RESPUESTAS.
4. El cuadernillo contiene preguntas numeradas. Cada pregunta tiene CUATRO posibles RESPUESTAS u OPCIONES, indicadas con las letras A, B, C, D, pero sólo una de ellas es correcta.
5. En la HOJA DE RESPUESTAS encontrarás una serie progresiva de números colocados en columnas. Cada número corresponde al número de cada pregunta.
6. A la derecha de cada número hay cuatro círculos marcados con las letras A, B, C, D, que corresponden a las opciones de las preguntas del cuadernillo.
7. Para contestar, DEBERÁS LEER CON ATENCIÓN la pregunta y ELEGIR la respuesta que consideres correcta. EJEMPLO:

198. Si la función de cine comenzó a las 18 horas y terminó a las 23 horas, ¿cuánto tiempo duró la proyección?

- A) 4 horas.
- B) 5 horas.
- C) 6 horas.
- D) 7 horas.

Observa que la respuesta correcta es "B"; por lo tanto, DEBERÁS LOCALIZAR en la HOJA DE RESPUESTAS el NÚMERO QUE CORRESPONDA a la pregunta que leíste y, con tu lápiz, RELLENAR COMPLETAMENTE el círculo correspondiente a la letra de la opción que hayas elegido como correcta.

197. (A) (B) (C) (D)

198. (A) (B) (C) (D)

199. (A) (B) (C) (D)

8. Al contestar cada pregunta, deberás rellenar SOLAMENTE UNO de los círculos. Asimismo, PROCURA NO BORRAR tu respuesta; pero si es necesario, borra completamente y con mucho cuidado.
9. Si se te dificultan algunas preguntas, no las contestes POR LO PRONTO, déjalas para el final y continúa resolviendo las demás.
10. Antes de contestar las preguntas de cada sección, LEE con mucha atención las INSTRUCCIONES PARTICULARES, en caso de haberlas.

AHORA PUEDES EMPEZAR